



Operating and Installation Instructions Instrucciones de Instalación y Funcionamiento

คู่มือสำหรับการติดตั้งและการใช้งาน
使用安装说明书

تعليمات التركيب والتشغيل والصيانة

Ventilating Fan
Extractor de aire

พัดลมระบายอากาศ

换气扇

مروحة التهوية

Model No.		27CHH	27CHH 12	
Núm. de modelo	型号	27CHH	27CHH 12	
หมายเลขรุ่น	موديل رقم	32CDH	32CDH 12	32CHH

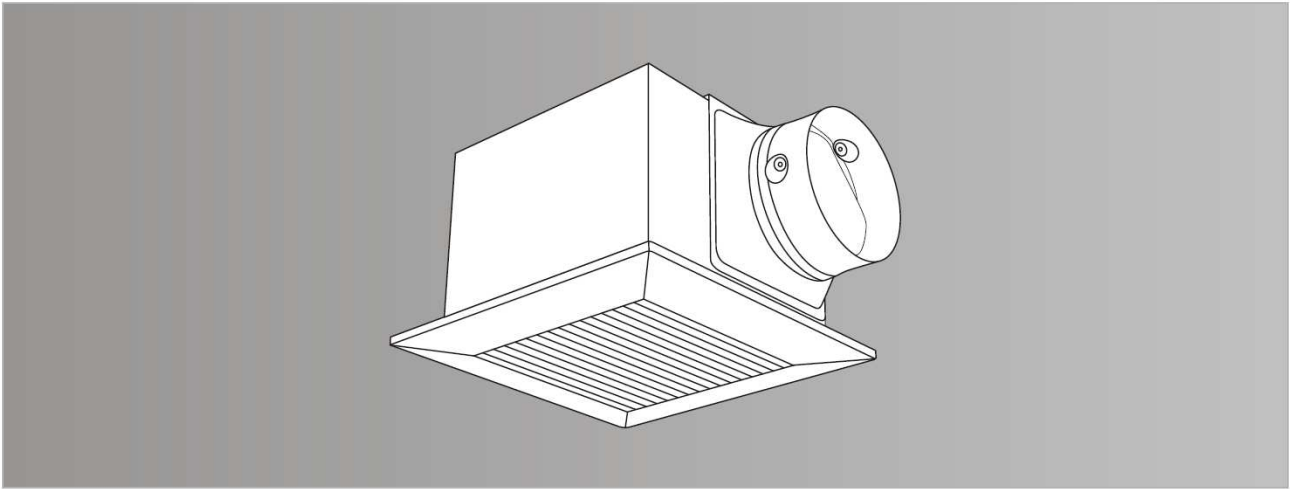

Thank you very much for having purchased KDK Ventilating Fan.
Muchas gracias por haber adquirido el Ventilador KDK.

ขอขอบคุณเป็นอย่างยิ่งที่เลือกซื้อพัดลมระบายอากาศของเคดีเค
感谢您选用KDK换气扇。

KDK نقدم لكم جزيل الشكر على قيامكم بشراء مروحة التهوية ماركة

Please read these instructions carefully before attempting to install, operate or service the KDK Ventilating Fan. Failure to comply with instructions could result in personal injury and/or property damage. Please retain this booklet for future reference.

Por favor lea cuidadosamente estas instrucciones antes de intentar instalar, operar o hacer un servicio al Ventilador KDK. El no cumplir con las instrucciones podría tener como resultado daños a personas y/o a la propiedad. Por favor conserve este folleto para futuras consultas.

โปรดอ่านคำแนะนำเหล่านี้อย่างระมัดระวัง ก่อนทำการติดตั้ง ใช้งาน หรือซ่อมบำรุงพัดลมระบายอากาศ KDK หากไม่ปฏิบัติตาม คำแนะนำ อาจทำให้เกิดอาการบาดเจ็บ และ/หรือทำให้เกิดความเสียหายต่อทรัพย์สิน โปรดเก็บรักษาคู่มือเล่มนี้ไว้ใช้อ้างอิงในอนาคต.

安装、使用和维修松下换气扇前，请仔细阅读本说明书。不遵照此说明书进行操作有可能导致人员受伤和/或财产损失。请妥善保管好此说明书以备日后参考。

يرجى قراءة هذه التعليمات بعناية قبل محاولة التركيب والتشغيل أو الاتصال بمرکز خدمة صيانة مروحة التهوية ماركة KDK فقد يؤدي القصور في إطاعة التعليمات إلى إصابة الشخص أو الإضرار بالملتمكات ويرجى الاحتفاظ بهذا الكتيب للرجوع إليه مستقبلا .

SUPPLIED ACCESSORIES ACCESORIOS SUMINISTRADOS

อุปกรณ์ที่มาพร้อมกับเครื่อง





包装附件清单 الملحقات المرفقة

The following accessories are provided with the ventilating fan in package. When you unpack, check if the accessories are all included. If not, please contact our your dealer.

Se suministran los siguientes accesorios con el extractor de aire dentro del paquete. Cuando desempaque, verifique que todos los accesorios estén incluidos. Si no lo están, contacte a su distribuidor.

อุปกรณ์ดังต่อไปนี้มาพร้อมกับกล่องบรรจุพัดลมระบายอากาศ เมื่อท่านแกะหีบห่อ ตรวจสอบว่ามีอุปกรณ์เหล่านี้ครบถ้วนหรือไม่ หากไม่ครบถ้วน โปรดติดต่อตัวแทนจำหน่ายของท่าน
随换气扇产品包装箱有以下附件，开箱后请清点是否齐全，若不齐全，请与经销商联系。

يتم توفير الملحقات المذكورة أدناه مع مروحة التهوية في العبوة. عندما تخرج المنتج من عبوته، تحقق من وجود كل الملحقات. وان لم تكن هناك ملحقات موجودة، الرجاء الاتصال بالموزع.

Appearance Apariencia รูปร่าง 图样 الشكل	Name and Purpose ชื่อและวัตถุประสงค์การใช้ 名称及用途	Nombre y Propósito اسم والغرض	Quantity Cantidad จำนวน 数量 الكمية
	Operating and Installation Instructions คู่มือสำหรับการติดตั้งและการใช้งาน 使用安装说明书	Instrucciones de Instalación y Funcionamiento تعليمات التركيب و التشغيل	1
 (ST4.2x20)	Tapping Screw, used to install the frame to the wooden frame สกรูยึด ใช้สำหรับติดตั้งโครงเข้ากับกรอบไม้ 固定框架到木框的自攻螺钉	Tornillo roscador, usado para instalar el marco en el marco de madera برغي التثبيت يستخدم لتثبيت الإطار الحديدي بالإطار الخشبي	6
 (M4x5)	Hexagon Screw, used to fix the adaptor to the fan body สกรูหกเหลี่ยมยึดติดกับชุดปรับขนาดต่อกับตัวพัดลม 固定接头组合到机体的六角螺丝	Tornillo hexagonal, usado para fijar el adaptador al cuerpo del ventilador يتم استعمال المسامير السداسية لتثبيت المهائلي في جسم المروحة	1
	Louver บานเกล็ด	Rejilla 百叶窗	1
	Adaptor Assembly ชุดปรับขนาดต่อ	Ensamblaje del adaptador 接头组合	1

SAFETY INSTRUCTIONS INSTRUCCIONES DE SEGURIDAD

คำแนะนำเกี่ยวกับความปลอดภัย 安全指引 安全指引 安全指引

Please observe strictly
Por favor siga de manera estricta
โปรดอ่านโดยละเอียด
请务必遵守
الرجاء الالتزام بهذه التعليمات بشكل صارم.

The following explanations must always be observed in order to prevent harm to users or other people and prevent damage to property. Las siguientes explicaciones deben seguirse en todo momento para evitar lesiones a usuarios u otras personas y para evitar danos a la propiedad.

อ่านคำอธิบายต่อไปนี้โดยละเอียดเพื่อป้องกันอันตรายที่อาจเกิดขึ้นกับผู้ใช้ หรือบุคคลอื่น และป้องกันความเสียหายต่อทรัพย์สิน
为避免给您及其他人造成伤害，这里我们列出了以下安全注意事项，请务必遵守。



يجب أن يتم الالتزام دائماً بهذه التفاصيل دون حدوث إصابات للمستخدمين أو الأشخاص الآخرين أو تعرض الممتلكات للضرر.

The following displays are classified and explained to what extent harm or damage occurs when the display details are ignored and the unit in question is wrongly used.

Los siguientes gráficos están clasificados y explican hasta qué punto ocurren las lesiones o daños cuando los detalles de los gráficos se ignoran y la unidad en cuestión se usa de manera incorrecta.

เครื่องหมายต่อไปนี้แสดงประเภท และอธิบายถึงขอบเขตของอันตราย หรือความเสียหายที่จะเกิดขึ้น หากผู้ใช้ไม่ปฏิบัติตาม และใช้งานไม่ถูกต้อง
无视或错误理解这些标志，会产生下列两种情况。

الشاشات التالية مصنفة ومشروحة لدرجة أنه قد يحدث الضرر أو تحدث الإصابة عندما يتم تجاهل تفاصيل الشاشة ويتم استخدام الوحدة التي تتم الإشارة إليها بشكل غير سليم.



	Warning Advertencia คำเตือน 警告 تحذير	This indication means: Must be treated seriously that this may result in death or serious injury. Esta indicación significa: Debe tratarse seriamente ya que podría causar la muerte o daños graves. เครื่องหมายนี้ หมายถึง ต้องปฏิบัติอย่างเคร่งครัด เนื่องจากอาจทำให้เกิดความตาย หรือบาดเจ็บสาหัส 本标志所表示的内容为“可能造成人员重伤或伤亡”。 تشير هذه الإشارة إلى ما يلي: يجب التعامل بجدية حيث إن ذلك قد يؤدي إلى الوفاة أو الإصابة الشديدة.
	Caution Precaución ข้อควรระวัง 注意 تنبيه	This indication means: It may result in physical injury or damage to other property. Esta indicación significa: Podría traer como consecuencia daños físicos o daños a otra propiedad. เครื่องหมายนี้ หมายถึง อาจทำให้เกิดอาการบาดเจ็บ หรือความเสียหายต่อทรัพย์สินได้ 本标志所表示的内容为“可能造成人身伤害和其它物品损害”。 تعني هذه الإشارة ما يلي: يمكن أن يؤدي ذلك إلى الإصابة البدنية أو الضرر للممتلكات الأخرى.

The types of details to be observed are classified and explained in the following illustrated display. (Below are the series of illustrated displays)
Los tipos de detalles a seguirse se clasifican y se explican en el siguiente gráfico ilustrado. (Debajo está la serie de graficos ilustrados)

ประเภทของรายละเอียดที่ต้องสังเกต ถูกจัดแบ่งและอธิบายไว้ในเครื่องหมายดังแสดงในรูปแบบ (ด้านล่างเป็นชุดรูปของเครื่องหมายต่างๆ)

务必遵守的内容分类，用标志区分说明如下：

تم تصنيف وشرح أنواع التفاصيل التي يتم الاهتمام بها في الشاشة الموضحة بالسومات التالية. (فيما يلي سلسلة من الشاشات الموضحة بالسومات)

	This type of pictorial symbol indicates a "Prohibited" action that must be avoided. Este tipo de símbolo pictórico indica una acción "Prohibida" que debe evitarse. สัญลักษณ์นี้หมายถึง "ข้อห้าม" การกระทำที่ต้องหลีกเลี่ยง 此标志表示为禁止事项 هذا النوع من رموز الصور يشير إلى إجراء "ممنوع" يجب أن يتم تجنبه.
	This type of pictorial symbol indicates a "Compulsory" action that must be performed. El tipo de símbolo pictórico indica una acción "Obligatoria" que debe realizarse. สัญลักษณ์นี้หมายถึง "ข้อบังคับ" การกระทำที่ต้องปฏิบัติ 此标志表示为强制事项 هذا النوع من رموز الصور يشير إلى إجراء "إجباري" يجب أن يتم تنفيذه.
	This type of pictorial symbol indicates a "Cautious" action that needs attention. El tipo de símbolo gráfico indica una acción de "Cuidado" que necesita atención. สัญลักษณ์นี้หมายถึง "ข้อควรระวัง" การกระทำที่ต้องการความใส่ใจ 此标志表示为提示注意事项 هذا النوع من الرموز المصورة يشير إلى إجراء "تنبيهي" يحتاج إلى اتمامك.

HOW TO INSTALL MANERA DE HACER LA INSTALACIÓN

安装方法 طريقة التركيب

- 1** Remove the caution label and adhesive tape from the adaptor assembly.
Retire la etiqueta de advertencia y la cinta adhesiva del ensamblaje del adaptador.
ดึงฉลากข้อควรระวัง และเทปกาวยอกจากชุดปรับขนาดท่อ
在安装接头组合前, 请撕掉接头组合上的注意标签及胶带。
قم بإزالة ورقة التنبيه والشريط اللاصق من مجموعة المحول.

Before assembling the adaptor, please peel off this tape first.
Antes de ensamblar el adaptador, por favor desprenda esta cinta adhesiva primero.
ก่อนที่จะประกอบชุดปรับขนาดท่อ ควรดึงเทปออกก่อน
安装接头组合前, 请将此无痕胶带撕掉。
قبل تجميع المحول, الرجاء تقشير هذا الشريط أولاً.



→ **2**

2-A Fan Body Installation (with anchor bolts) Instalación del cuerpo del ventilador (con pernos de anclaje)

- ①** Connect the adaptor assembly to the fan body, and fix the adaptor assembly using a hexagon screw. Please peel off the caution sheet after installation.
Conecte el adaptador de montaje al cuerpo del ventilador, y fije el adaptador de montaje usando un tornillo hexagonal. Por favor desprenda la hoja de advertencia después de la instalación.
ต่อชุดปรับขนาดท่อกับตัวพัดลมแล้วขันด้วยสกรูหกเหลี่ยมหนึ่งตัว
กรุณาดึงฉลากข้อควรระวังออกหลังจากทำการติดตั้งเสร็จ
安装接头组合到机体上, 再用六角螺丝固定接头组合。安装完成之后请撕掉注意纸。

- ②** Fix the suspension bracket FV-KB021C with screws. (The suspension bracket accessories need purchasing separately. One set of accessories is required for Model 27, two sets for Model 32.)
Fije el soporte de suspensión FV-KB021C con tornillos. (Los accesorios del soporte de suspensión deben comprarse por separado. Se necesita un juego de accesorios para el Modelo 27, y dos juegos para el Modelo 32.)
ยึดฉากกันสะเทือน FV-KB021C ด้วยสกรู (ฉากกันสะเทือนแยกซื้อต่างหากสำหรับรุ่น 27 ใช้เพียง 1 ตัว, สำหรับรุ่น 32 ใช้ 2 ตัว)
用螺钉固定悬挂托架 FV-KB021C (悬挂托架附件需要另外选购。27型号需要 1 套附件, 32型号需要 2 套附件。)
ثبت دعامة التعليق FV-KB021C بالمسامير. (تحتاج ملحقات دعامة التعليق للشراء بصورة منفصلة. المجموعة الواحدة من الملحقات مطلوبة للموديل 27, مجموعتان للموديل 32.)

- ③** Mount the fan body enclosure on the anchor bolts (M8-M10, not supplied).
Monte la caja del cuerpo del extractor sobre los tornillos de anclaje (M8-M10, no suministrados).
ติดตั้งฝาครอบตัวพัดลมบนสลักเกลียว (M8-M10, ไม่ได้ให้มาพร้อมกับเครื่อง)
将机体安装在地脚螺栓上 (M8-M10, 自备)。
قم تركيب سراج المروحة باستخدام صواميل التثبيت (M8-M10 المثبتة في السقف).

Adaptor assembly
Ensamblaje de adaptador
ชุดปรับขนาดท่อ
接头组合

Hook securely Enganche asegurando
ยึดตะขอให้แน่น
钩环保护
علق بشكل آمن ومحكم

Insert the hook securely Inserte y asegure el gancho
เกี่ยวตะขอให้แน่นสนิท
插入保护
 أدخل الخطاف بإحكام

Fan body
Cuerpo del ventilador
ตัวพัดลม
机体
جسم المروحة

Hexagon screw
Tornillo hexagonal
สกรูหกเหลี่ยม
六角螺丝
المسامير السداسية

Power cord
Cable de alimentación
สายไฟ
电源线
سلك التيار

Flange
Pestaña
ปีก
法兰
الشفة

Caution sheet
Hoja de advertencia
ฉลากข้อควรระวัง
注意纸
ورقة التنبيه

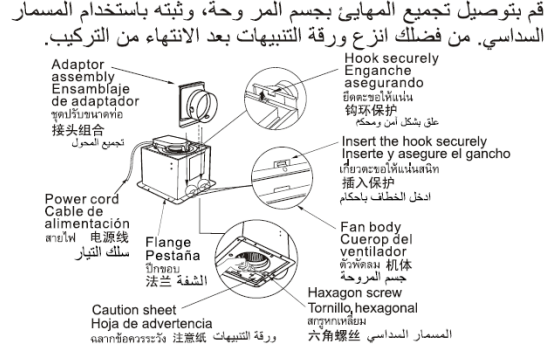

The screw length should not exceed 8 mm.
La longitud no debe exceder los 8 mm.
ความยาวสกรูไม่ควรเกิน 8 มม. 使用的螺钉长度不能超过 8 毫米。
يجب ألا يتجاوز طول البرغي 8 مم.

Screw
Tornillo
สกรู
البرغي

Suspension bracket
Soporte de suspensión
ฉากกันสะเทือน
دعامة التعليق

Vibration-resistance rubber piece
Pieza de goma resistente a las vibraciones
แผ่นยางกันสะเทือน
防震橡皮件
التقطعة المطاطية لمقاومة الاهتزاز

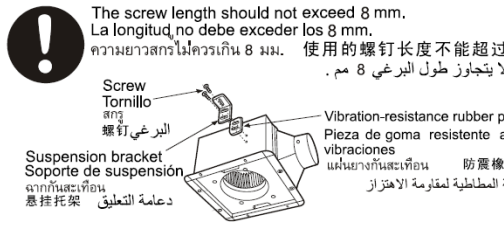

Ceiling
Techo
เพดาน
天花板
السقف

Anchor bolt
Tornillo de anclaje
สลักเกลียว
地脚螺栓
صواميل التثبيت

Suspension bracket with vibration-resistance rubber piece
Soporte de suspensión con pieza de goma resistente a las vibraciones
ฉากกันสะเทือนพร้อมแผ่นยางกันสะเทือน
悬挂托架 (带防震橡皮件)
دعامة التعليق القطعة المطاطية لمقاومة الاهتزاز

At least 20 mm
Por lo menos 20 mm
อย่างน้อย 20 มม.
不少于 20 毫米

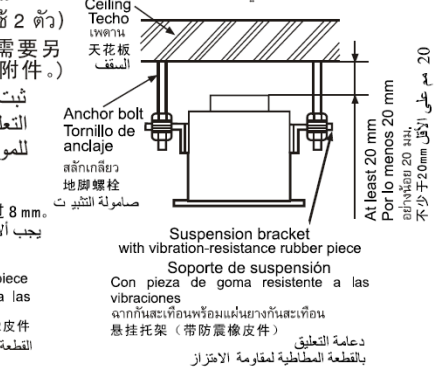

Suspension bracket position
Posición del soporte de suspensión
ตำแหน่งของฉากกันสะเทือน
悬挂托架部位 设置 دعامة التعليق

<p>27CHH</p> <p>2 Pieces 2 partes 2 ชิ้น 2 قطع</p> <p>Adjustable range Intervalo ajustable ช่วงที่ปรับได้ 可调整的范围 النطاق القابل للتعديل</p> <p>23mm</p>	<p>27CHH 12</p> <p>25mm</p> <p>Adjustable range Intervalo ajustable ช่วงที่ปรับได้ 可调整的范围 النطاق القابل للتعديل</p>	<p>32CDH</p> <p>4 Pieces 4 partes 4 ชิ้น 4 قطع</p> <p>Adjustable range Intervalo ajustable ช่วงที่ปรับได้ 可调整的范围 النطاق القابل للتعديل</p> <p>23mm</p>	<p>32CDH 12</p> <p>25mm</p> <p>Adjustable range Intervalo ajustable ช่วงที่ปรับได้ 可调整的范围 النطاق القابل للتعديل</p>	<p>32CHH</p> <p>25mm</p> <p>Adjustable range Intervalo ajustable ช่วงที่ปรับได้ 可调整的范围 النطاق القابل للتعديل</p>
--	---	--	---	--

→ **3**

2-B Fan Body Installation (Install the adaptor assembly first) Instalación del Cuerpo del Ventilador (Instale antes el adaptador de montaje)

- ①** Build a wooden frame horizontally from the wooden keel. Note that the distance between the top of the fan body and the ceiling should be at least 20mm.
Construya un recuadro de madera horizontalmente a partir de la quilla de madera. Observe que la distancia entre el tope del cuerpo del extractor y el techo debe ser de por lo menos 20 mm.
สร้างกรอบไม้ในแนวนอนโดยใช้โครงไม้ ควรมีระยะห่างระหว่างส่วนบนสุดของตัวพัดลมกับเพดานอย่างน้อย 20 มม.
在木造天花板上水平地搭建木框。依机种不同, 请参考下表尺寸施工。注意应保持机体顶部和天花板的距离不少于 20mm。
قم ببناء إطار خشبي بشكل رأسي من العارضة الخشبية. لاحظ أن المسافة بين قمة جسم المروحة والسقف يجب ألا تقل عن 20 مم.

- ①** Build a wooden frame horizontally from the wooden keel. Note that the distance between the top of the fan body and the ceiling should be at least 20mm.
Construya un recuadro de madera horizontalmente a partir de la quilla de madera. Observe que la distancia entre el tope del cuerpo del extractor y el techo debe ser de por lo menos 20 mm.
สร้างกรอบไม้ในแนวนอนโดยใช้โครงไม้ ควรมีระยะห่างระหว่างส่วนบนสุดของตัวพัดลมกับเพดานอย่างน้อย 20 มม.
在木造天花板上水平地搭建木框。依机种不同, 请参考下表尺寸施工。注意应保持机体顶部和天花板的距离不少于 20mm。
قم ببناء إطار خشبي بشكل رأسي من العارضة الخشبية. لاحظ أن المسافة بين قمة جسم المروحة والسقف يجب ألا تقل عن 20 مم.

25-30mm F Square
Recuadro
สี่เหลี่ยมจัตุรัส
正方形
مربع

Wooden keel
Quilla de Madera
โครงไม้
木造天花板
العارضة الخشبية

30mm

Wooden frame
Recuadro de madera
กรอบไม้
الإطار الخشبي

Ceiling joist must be subjected to static load more than five times the weight of the product.
La viga del techo debe estar sujeta a una carga estática con más de cinco veces el peso del producto.
โครงสร้างรับน้ำหนักต้องรับน้ำหนักสามารถรับน้ำหนักที่มากกว่า 5 เท่าของตัวพัดลมได้
木造天花板必须承受大于本产品的 5 倍重量
يجب أن تطوع رافدة السقف للحمل الثابت أكثر من وزن المنتج بخمس مرات.

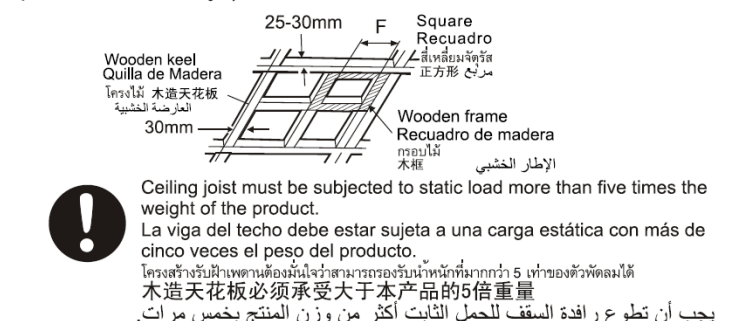

- ②** Attach the adaptor assembly to the wooden frame as shown in the figure.
Adjunte el adaptador de montaje al marco de madera tal como se muestra en la figura.
ติดชุดปรับขนาดท่อเข้ากับกรอบไม้ดังแสดงในรูป
按图示将接头组合紧贴木框并安装在木框一边。

- ③** Insert the fan body in the wooden frame, and connect it to the adaptor assembly.
Inserte el cuerpo del ventilador en el marco de madera, y conéctelo al adaptador de montaje.
ใส่ตัวพัดลมลงในกรอบไม้ และต่อเข้ากับชุดปรับขนาดท่อ
将机体安装在木框内, 并将机体与接头组合连接起来。
إدخل جسم المروحة في الإطار الخشبي ثم أوصله بمجموعة المحول.

Adaptor assembly
Ensamblaje de adaptador
ชุดปรับขนาดท่อ
接头组合

Hook securely Enganche asegurando
ยึดตะขอให้แน่น
钩环保护
علق بشكل آمن ومحكم

Insert the hook securely Inserte y asegure el gancho
เกี่ยวตะขอให้แน่นสนิท
插入保护
 أدخل الخطاف بإحكام

Power cord
Cable de alimentación
สายไฟ
电源线
سلك التيار

Flange
Pestaña
ปีก
法兰
الشفة

Fan body
Cuerpo del ventilador
ตัวพัดลม
机体
جسم المروحة

Wooden frame
Recuadro de madera
กรอบไม้
木框
الإطار الخشبي

Tapping screw
Tornillo autoroscante
สกรูยึด
自攻螺丝
المسامير المولوب

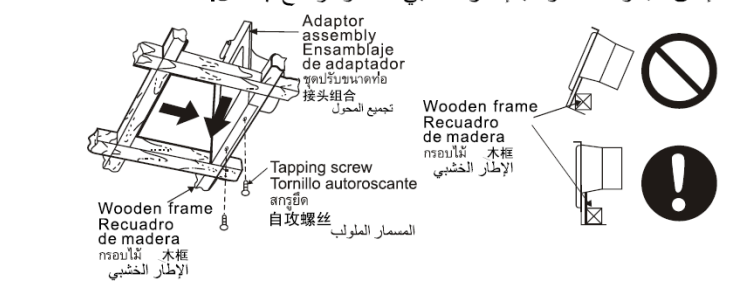

Adaptor assembly
Ensamblaje de adaptador
ชุดปรับขนาดท่อ
接头组合

Hook securely Enganche asegurando
ยึดตะขอให้แน่น
钩环保护
علق بشكل آمن ومحكم

Insert the hook securely Inserte y asegure el gancho
เกี่ยวตะขอให้แน่นสนิท
插入保护
 أدخل الخطاف بإحكام

Power cord
Cable de alimentación
สายไฟ
电源线
سلك التيار

Flange
Pestaña
ปีก
法兰
الشفة

Fan body
Cuerpo del ventilador
ตัวพัดลม
机体
جسم المروحة

Wooden frame
Recuadro de madera
กรอบไม้
木框
الإطار الخشبي

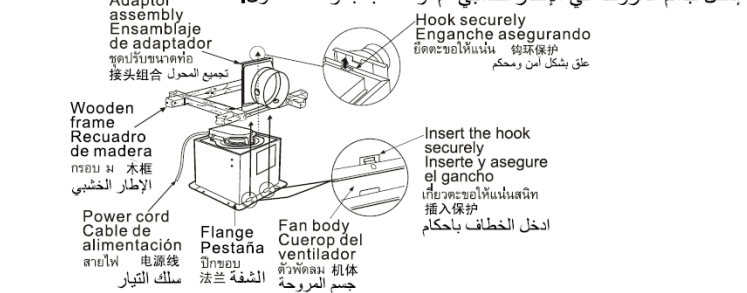

- ④ Firmly secure the fan body with four tapping screws and a hexagon screw. Please peel off the caution sheet after installation.

Asegure firmemente el cuerpo del ventilador con cuatro tornillos autoroscantes y el tornillo hexagonal. Por favor despegue la hoja de advertencia después de la instalación.

ยึดตัวพัดลมให้แน่นด้วยสกรูยึดสี่ตัวและสกรูหกเหลี่ยมหนึ่งตัว กรุณาดึงฉลากข้อควรระวังออกหลังจากทำการติดตั้งเสร็จ
用四颗自攻螺丝和一颗六角螺丝将机体牢固地固定起来。安装完成之后请撕掉注意纸。
ثبت جسم المروحة بإحكام بأربعة براغي التثبيت. من فضلك انزع ورقة التنبيهات بعد الانتهاء من التركيب.

Unit: mm
Unidad: mm
หน่วย: มม
الوحدة: مم

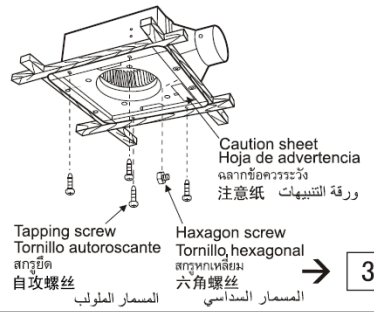

Model	Modelo	รุ่น	型号	มอดิล	A	B	C	D	E	F
27CHH	27CHH	12			296	160	50	173.5	158.5	270
32CDH	32CDH	12	32CHH		346	200	41	173.5	158.5	320

Tapping screw Tornillo autoroscante สกรูยึด 自攻螺丝 المسامير الملولب
Hexagon screw Tornillo hexagonal สกรูหกเหลี่ยม 六角螺丝 المسامير السداسي

3

3 Power Cord Connection Conexión del cable de alimentación

การต่อสายไฟ

电源线连接
توصيل سلك التيار

Connect the power cord to the power supply line according to the wiring diagram and the local electrical wiring rules of fixed wiring. Conecte el cable de alimentación a la fuente de corriente de acuerdo al diagrama de cableado y la normativa local de conexiones eléctricas de cableado fijo.

ต่อสายไฟเข้ากับแหล่งจ่ายไฟตามผังการเดินสายไฟ และกฎการเดินสายไฟของท้องถิ่น
根据接线示意图和当地电气配线法规中关于固定接线的规定，将电源线连接到供电线路中。

Make sure all connections are fastened firmly after wiring is finished. Asegúrese de que todas las conexiones están firmemente fijadas al terminar el cableado.

ตรวจสอบว่าจุดเชื่อมต่อทั้งหมดแน่นสนิท หลังจากเดินสายไฟเสร็จ
在电源线连接完成之后请确保所有连接都已牢固地固定。

تأكد من ان الوصلات مبروطة بحزم بعد الانتهاء من توزيع الأسلاك .

It is required to use terminal (not included) that complies IEC 60998. Es necesario usar un terminal (no incluido) que cumpla la norma IEC 60998.

ต้องใช้ขั้วต่อ (ไม่ได้มาพร้อมกับเครื่อง) ที่เป็นไปตามมาตรฐาน IEC 60998
要求使用符合 IEC60998 的接线端子座 (另购)。

IEC 60998 (غير متضمن) يستجيب ل

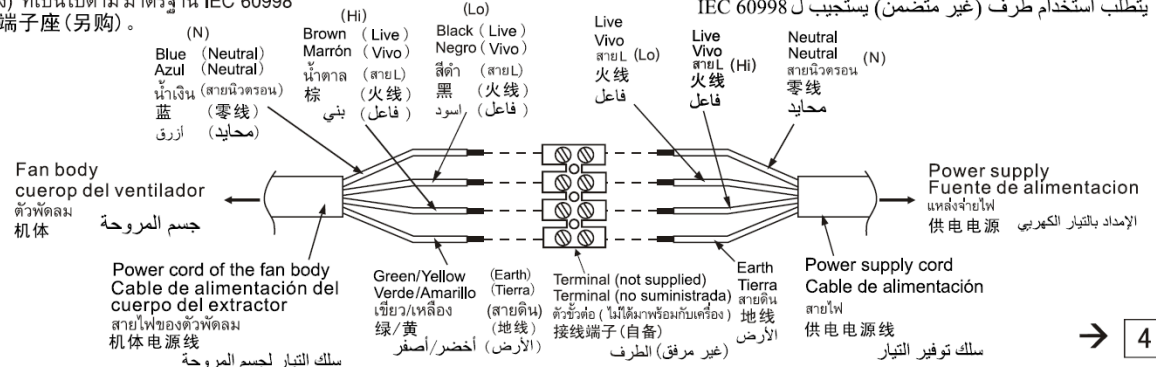

4

4 Duct Connection and Ceiling Plate Installation Conexión de Conducto e Instalación de Placa de Techo

การต่อท่อและการติดตั้งแผ่นยึดเพดาน

管道连接和天花板嵌板的安装
توصيل الأنابيب وتثبيت لوحة السقف

- ① Insert the duct into the adaptor assembly, and tighten it with adhesive tape (not supplied). (Suspend the duct from the ceiling to prevent any external force onto the fan body.)
Introduzca el conducto en el ensamblaje del adaptador, y apriételo usando cinta adhesiva (no suministrada). (Suspenda el conducto del techo para evitar la influencia de cualquier fuerza externa sobre el cuerpo del ventilador.)
ใส่ท่อเข้าไปในชุดปรับขนาดท่อ และพันให้แน่นด้วยเทปกาวยึด (ไม่ได้มาพร้อมกับเครื่อง) (แขวนท่อจากเพดาน เพื่อป้องกันแรงจากภายนอกจะกระทำต่อตัวพัดลม)
将管道装入接头组合，然后用胶带(自备)扎紧。(将管道悬挂在天花板上，以防止外力施加于机体)。

- ② Install the ceiling plate. Note that the gap between the flange and the ceiling plate should be 2 to 3 mm.
Instale la placa del techo. Observe que el espacio entre la pestaña y la placa del techo debe ser de entre 2 y 3mm.
ติดตั้งแผ่นยึดเพดาน ช่องว่างระหว่างปีกขอบกับแผ่นยึดเพดานควรอยู่ระหว่าง 2 ถึง 3 มม.
安装天花板嵌板，将法兰与天花板嵌板的间隙保持在2-3mm范围内。
قم بتثبيت لوحة السقف . لاحظ أن المسافة بين الشفة و لوحة السقف يجب أن تتراوح بين 2 إلى 3 مم .

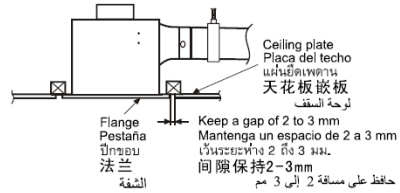
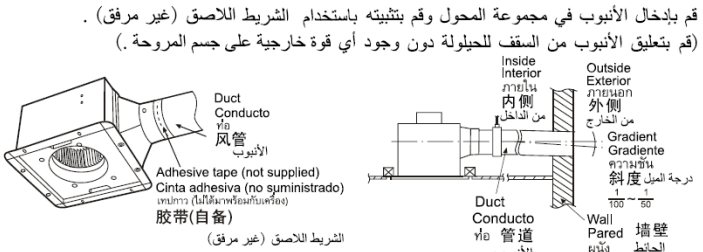

- ③ Install the pipe hood or vent cap (optional accessories) on the outer wall.
Instale la cubierta de la tubería o la tapa del respiradero (accesorios opcionales) en la pared exterior.
ติดตั้งฝาครอบท่อหรือฝาปิดช่องลม (อุปกรณ์เสริม) ที่ผนังภายนอก
将管罩或管盖(需要另外选购)安装到墙外。
قم بتركيب غطاء الأنابيب او غطاء فتحة (ملحقات اختيارية) على الحائط الخارجي .

Slope the duct downward and guide it through the wall to the outside. Be sure to prevent rainwater from falling in the duct from its outlet (The minimum size of the hole opening on the wall is: $\varnothing 168\text{mm}$).
Incline el conducto hacia abajo y guíelo a través de la pared hasta el exterior. Asegúrese de evitar que el agua de lluvia caiga en el conducto desde su salida (El tamaño mínimo de la abertura en la pared es de: $\varnothing 168\text{mm}$).
เอียงท่อลง และจัดให้ลอดผนังออกไปภายนอก ตรวจสอบเพื่อป้องกันไม่ให้ฝนไหลลง
ในท่อผ่านทางช่องระบาย (ขนาดรูบนกำแพงที่เล็กที่สุด คือ $\varnothing 168$ มม.)
管道水平向下倾斜地安装到外开，其出口应设置在避免雨水进入的地方(墙壁的最小开口尺寸为: $\varnothing 168\text{mm}$)。
قم بتثبيت الأنابيب لأسفل وادفعه عبر الحائط إلى الخارج . تحقق من منع الأنابيب من منفذه (الحد الأدنى لحد الفتحة على سقوط ماء المطر في الحائط مي: $\varnothing 168$ مم) .

Pipe hood Cubierta de la tubería ฝาครอบท่อ غطاء الأنابيب	Vent cap Tapa del respiradero ฝาปิดช่องลม غطاء الفتحة
MCX150K	VCX150K



5

① When the power is turned on, check for malfunctions as follow:

Does the fan rotate correctly? Does the fan rotate anti-clockwise?
Is there any abnormal sound or vibration?

Quando se encienda la unidad, verifique si funciona inadecuadamente de la manera siguiente:

Rota el abanico correctamente? Gira el ventilador en sentido anti-horario?
Existe alguna vibración o sonido anormal?

เมื่อเปิดเครื่อง ตรวจสอบความผิดปกติต่อไปนี้:

พัดลมหมุนปกติหรือไม่? พัดลมหมุนทวนเข็มนาฬิกาหรือไม่? มีเสียง หรือการสั่นผิดปกติหรือไม่?

在接通电源后，检查一下是否发生以下各种异常现象：

风扇是否正常地旋转？风扇是否为逆时针旋转？是否发生不正常的声音或震动？

عند توصيل التيار، تحقق من عدم وجود أعطال أما يلي:
هل تدور المروحة بشكل صحيح؟
هل تدور المروحة عكس عقارب الساعة؟
هل يوجد أي صوت أو اهتزازات غير طبيعية؟

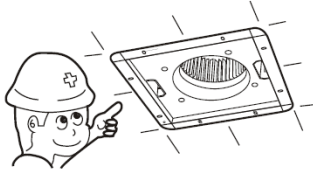

Power switch
Interruptor de encendido
สวิตช์เปิดปิด
电源开关 电开关

② Insert the mounting spring into the slots and mount the louver to the fan body (Please wear gloves during installation).

Introduzca el resorte de montaje en las ranuras y monte la rejilla en el cuerpo del extractor (Por favor use guantes durante la instalación).

将固定弹簧装入内，将百叶窗装在机体上（请戴手套安装）。

ใส่สปริงยึดลงในช่อง และยึดบานเกล็ดเข้ากับตัวพัดลม (โปรดสวมถุงมือในระหว่างการติดตั้ง)

قم بوضع زنبرك التركيب في الفتحات ثم قم بتثبيت شبكة التهوية على جسم المروحة (الرجاء ارتداء القفاز أثناء التركيب).

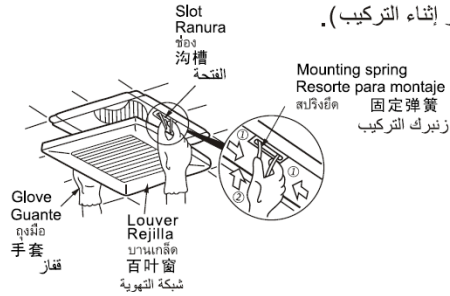

PART NAME AND DIMENSIONS

部件名称和尺寸

NOMBRE DE PIEZA Y DIMENSIONES

ชื่อชิ้นส่วนและขนาด الأبعاد و أسماء الأجزاء

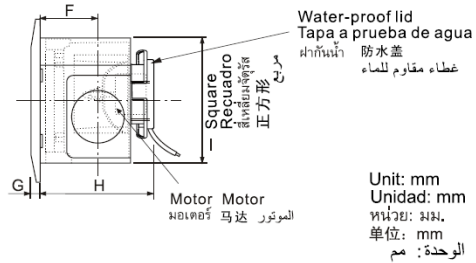
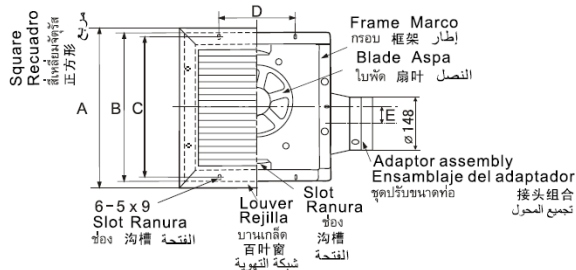

Model	Modelo	รุ่น	型号	الموديل	A	B	C	D	E	F	G	H	I	Duct Size	ขนาดท่อ	管道尺寸
															Tamaño del Conducto	حجم الأنابيب
27CHH	27CHH	12			330	307	284	140	43	112	20.5	240	260	Ø 150		
32CDH	32CDH	12			380	357	334	190	68	112	22	240	310			

MAINTENANCE
MANTENIMIENTO

การบำรุงรักษา

日常使用及维护
الصيانة



Warning
Advertencia คำเตือน تحذير



Do not disassemble the unit for reconstruction.
No debe desarmar la unidad para repararla.

อย่าถอดแยกชิ้นส่วนเพื่อทำการประกอบใหม่
禁止拆开本产品进行修理或改造。

It may cause fire or electric shock.

Podría provocar una descarga eléctrica.

อาจทำให้เกิดไฟไหม้ หรือไฟดูด

否则容易导致火灾，触电。

Repairing should be serviced by authorized service centre.

La reparación debe suministrarla un centro de servicio autorizado.

การซ่อมควรกระทำโดยศูนย์บริการที่ได้รับอนุญาต

必须由专门的维修服务中心进行维修。

يجب أن تتم الصيانة من قبل مركز الخدمة المعتمد.



Do not spray or clean this product directly with water or other liquid; otherwise, a short circuit or an electric shock may occur.

No rocíe o limpie este producto directamente con agua u otro líquido; de lo contrario, podría ocurrir un corto circuito o descarga eléctrica.

อย่าพ่นสเปรย์ หรือทำความสะอาดเครื่องโดยตรงด้วยน้ำหรือของเหลวอื่น มิฉะนั้น อาจเกิดไฟฟ้าลัดวงจร หรือไฟดูด

禁止用水及其它液体直接喷射、清洁本产品。否则可能会引起短路或触电。

لا تقم برش السوائل على هذا المنتج أو تنظيفه بالماء أو السوائل الأخرى حيث قد يؤدي ذلك لحدوث قصر في الدائرة الكهربائية أو حدوث صدمة كهربائية.



Make sure that its power switch is set to OFF before you touch this product; otherwise, an electric shock may occur. Asegúrese de que el interruptor de encendido esté en OFF antes de tocar este producto; de lo contrario, podría ocurrir una descarga eléctrica.

ตรวจสอบว่าสวิตช์เปิดปิดอยู่ที่ OFF ก่อนสัมผัสตัวเครื่อง มิฉะนั้น อาจเกิดไฟดูด

在接触本产品前，必须确保连接本产品的电源开关处于断开状态。否则可能会触电。

تحقق من ضبط مفتاح الطاقة على وضع إيقاف التشغيل (OFF) قبل لمس هذا المنتج وإلا قد تحدث صدمة كهربائية.



Do not switch this product on or off in case of gas leakage; otherwise, the electric spark may result in an explosion.

No encienda o apague este producto en caso de existir un escape de gas; de lo contrario, una chispa eléctrica podría provocar una explosión.

อย่าเปิดหรือปิดเครื่องหากเกิดก๊าซรั่ว มิฉะนั้น ประกายไฟอาจทำให้เกิดการระเบิด

当发生煤气泄漏时，禁止开、关本产品。

否则可能会产生电火花而引起爆炸。

لا تقم بتشغيل أو إيقاف تشغيل هذا المنتج في حالات تسرب الغاز، حيث يمكن أن تؤدي الشرارة الكهربائية التي تنتج إلى حدوث انفجار.



Warning
Advertencia

警告
تحذير



This product must be properly and reliably grounded.
Este producto debe ser conectado a tierra adecuada y confiablemente.

เครื่องนี้ต้องต่อสายดินอย่างถูกต้องและเหมาะสม
本产品必须适当地、可靠地接地。

يجب وضع هذا المنتج بشكل سليم وموثوق .



Use this fan at the rated voltage and frequency indicated on the name plate.
Use este abanico con el tensión y frecuencias indicadas en la placa rotulada.

ใช้พัดลมนี้ที่แรงดันไฟฟ้าและความถี่ตามที่กำหนดไว้ในแผ่นป้ายชื่อ
按照铭牌上的电压和频率使用本产品。

استخدم هذه المروحة بالفولتية والتردد المحددين على لوحة الاسم.



This appliance is not intended for use by persons (including children) with reduced physical, sensory or mental capabilities, or lack of experience and knowledge, unless they have been given supervision or instruction concerning use of the appliance by a person responsible for their safety. Children should be supervised to ensure that they do not play with the appliance.
Este equipo no está pensado para ser usado por personas (incluyendo niños), con reducida capacidad mental, física o sensorial, o falta de experiencia y conocimiento, al menos que se les haya entrenado o estén bajo supervisión en cuanto a su uso, por alguien responsable. Los niños deben ser supervisados, para asegurarse que ellos no jugarán con el equipo.

เครื่องนี้ไม่ได้ใช้สำหรับบุคคล (รวมถึงเด็ก) ที่มีความพิการทางร่างกาย ทางจิตใจ หรือขาดประสบการณ์และความรู้ นอกจากนี้การควบคุม

หรือการแนะนำการใช้เครื่องโดยผู้ที่รับผิดชอบเกี่ยวกับความปลอดภัยควรมีการควบคุมดูแลเด็ก เพื่อให้มั่นใจว่าเด็กจะไม่เล่นเครื่อง

本产品不适合有残障、智障或精神障碍的人士，或缺乏经验、常识者（包括儿童）维护使用，除非在监护人的看护或指导之下使用。应确保儿童不要把本产品当作玩具玩。

هذا الجهاز غير معد للاستعمال من قبل الأشخاص (بما في ذلك الأطفال) ذوي الإعاقة الجسدية أو العقلية أو الحسية أو الأشخاص الذين ليس عندهم خبرة أو معرفة بمثل هذه الأجهزة إلا إذا تم الإشراف عليهم و إعطائهم التعليمات التي تتعلق باستعمال الجهاز من قبل شخص مسئول عن سلامتهم ويجب مراقبة والإشراف على الأطفال لضمان عدم عبثهم بالجهاز .



Caution
Precaución

注意
تنبيه



Routine maintenance is required every year. Disconnect the power source before you conduct any maintenance.
Requiere de mantenimiento rutinario anual. Desconecte la fuente de alimentación antes de llevar a cabo cualquier mantenimiento.

ต้องทำการบำรุงรักษาทุกปี ถอดแหล่งจ่ายไฟก่อนทำการซ่อมบำรุงใดๆ

每年应该进行常规的维修保养，在维修工作之前，不得接通电源。

يلزم القيام بالصيانة الدورية كل عام. قم بفصل مصدر التيار قبل تنفيذ أي صيانة.



If the supply cord is damaged, it must be replaced by the manufacturer or its service agent or a similarly qualified person in order to avoid a hazard.
Si el cable de alimentación está dañado, el fabricante u agente de servicio o una persona igualmente calificada deberá reemplazarlo para evitar daños.

หากสายไฟชำรุด ต้องทำการเปลี่ยนโดยผู้ผลิตหรือตัวแทนศูนย์บริการ หรือบุคลากรที่มีความชำนาญ เพื่อป้องกันอันตราย

如果电源线损坏，为了避免危险，必须由制造厂或其维修部或有资格的专业人员更换。

إذا كان كابل الطاقة متضرراً، يجب أن يتم استبداله من قبل المصنع أو وكيل الخدمة الخاص به، أو من خلال شخص مؤهل بشكل مشابه لتجنب التعرض للخطر.



Do not use petrol, benzene, thinner or any other such chemicals for cleaning the ventilating fan.

No use nunca petróleo, bencina, diluyentes, productos para limpieza en seco o materiales semejantes para limpiar el abanico.

อย่าใช้น้ำมันเครื่อง น้ำมันเบนซิน ทินเนอร์ หรือสารเคมีใดๆ

เพื่อทำความสะอาดพัดลมระบายอากาศ
切勿使用汽油、苯、稀释剂或者其他诸如此类的化学品擦拭换气扇。

منع استخدام البنزين أو البترول أو المحففات.



Do not immerse blade or other resin parts in hot water over 60°C.
No sumerja las aspas y demás piezas de resina en agua caliente a más de 60°C.

อย่าจุ่มใบพัด หรือชิ้นส่วนเรซินอื่นลงในน้ำร้อนเกินกว่า 60 องศาเซลเซียส

切勿把塑料部品浸入高于60°C的水中。

لا تغمس الشفرات أو الأجزاء الراتنجية

الأخرى بماء ساخن درجة حرارة أكثر من 60 درجة مئوية.



Do not allow water to contact electrical part such as motor or switch.

No deje que entre agua en las piezas eléctricas, por ejemplo en los motores o interruptores.

อย่าให้ชิ้นส่วนที่เกี่ยวกับไฟฟ้า เช่น มอเตอร์ หรือสวิตช์สัมผัสโดนน้ำ
切勿让水进入马达。

لا تسمح للماء بلامسة الأجزاء الكهربائية مثل الموتور.



This product is applicable to living rooms, bathrooms and other places where the humidity is not too high.

Este producto es aplicable para salones, lavabos y otros lugares donde la humedad no sea muy elevada.

เครื่องนี้ใช้ได้กับห้องนั่งเล่น ห้องน้ำ และสถานที่อื่นๆ ที่ความชื้นไม่สูงเกินไป
本产品用于起居室，洗漱间等湿度不太高的场所。

يمكن استخدام هذا الجهاز في غرف المعيشة، والحمامات، وغيرها من

الأماكن التي لا تكون نسبة الرطوبة فيها مرتفعة للغاية.

How to Clean

Cómo limpiar

วิธีทำความสะอาด

清洗产品

كيفية التنظيف

① Remove the louver. Retire la rejilla.

ถอดบานเกล็ดออก
拆下百叶窗

قم بإزالة شبكة التهوية

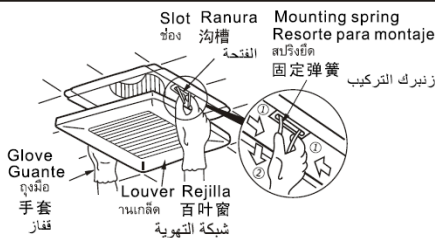

Glove Guante (ถุงมือ 手套) / قفاز

② Rinse the louver with water, and then dry it with a soft dry cloth or leave it air dry. Enjuague la rejilla con agua, y después séquela con unpaño seco suave o déjala secar al aire.

ล้างบานเกล็ดด้วยน้ำ และเช็ดให้แห้งด้วยผ้านุ่ม หรือตากให้แห้ง

用水冲洗百叶窗，洗净的百叶窗请用柔软的干布抹干或风干。

اغس شبكة التهوية بالماء ثم جففها بقطعة من القماش جاف أو ناعم أو تركها في الهواء كي تجف .

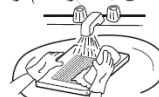

③ Clean the dirt off the fan body with a suction cleaner. Limpie el sucio del cuerpo del ventilador usando un limpiador por succión.

กำจัดสิ่งสกปรกออกจากตัวเครื่องดูดฝุ่น

使用吸尘器清除风扇主体上的污物。

قم بإزالة الأوساخ من على جسم المروحة من خلال استخدام منظف الامتصاص .

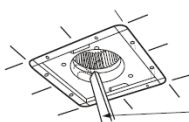

Suction cleaner
Presión estática (เครื่องดูดฝุ่น 吸尘器) / منظف الامتصاص

④ Wipe the dust off the fan body with a soft cloth moistened with kitchen detergent, and then clear it with a clean soft cloth. Finally, install the louver. Limpie el polvo el cuerpo del extractor usando un paño suave humedecido con detergente de cocina, y después retírelo usando un paño suave. Finalmente, instale la rejilla.

เช็ดสิ่งสกปรกออกจากตัวพัดลมด้วยผ้านุ่มชุบน้ำยาทำความสะอาดสำหรับ

ครัว แล้วทำความสะอาดด้วยผ้านุ่มที่สะอาด จากนั้นติดตั้งบานเกล็ดกลับเข้าไป

使用软布沾上厨房用洗涤剂后擦掉风扇主体上的污物，再用干净软布擦净，重新装上百叶窗。

قم بإزالة الأتربة من على جسم المروحة باستخدام قطعة قماش ناعمة مع منظف منزلي، ثم نظفه باستخدام قطعة قماش ناعمة نظيفة. وفي النهاية، قم بترتيب شق التهوية.



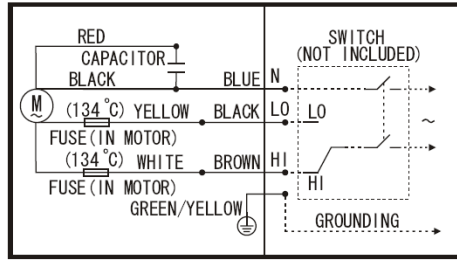

SPECIFICATIONS
ESPECIFICACIONES

ข้อมูลเฉพาะ

规格
المواصفات

Model Modelo รุ่น 型号 الموديل	Voltage Voltaje แรงดันไฟฟ้า الطاقة [V]	Frequency Frecuencia ความถี่ التردد [Hz]	Speed Velocidad ความเร็ว السرعة 档位	Power consumption Consumo de energia การสิ้นเปลืองพลังงาน الاستهلاك القدرة 功率	Air delivery Caudal de aire การระบายอากาศ تصريف الهواء 排气量	Noise Ruido เสียงรบกวน الضوضاء 噪音	Static pressure Presión estática ความดันคงที่ الضغط الثابت 静压	Net Weight Peso น้ำหนักสุทธิ الوزن الصافي 净重		
				[W]	[m ³ /h]	[dB (A)]	[Pa]	[kg]		
27CHH	220	50Hz	Hi	28	330	34	145	4.4		
			Lo	23	260	30	110			
		60Hz	Hi	33	330	34	160			
			Lo	26	270	31	135			
		230	50Hz	Hi	31.5	340	35		150	
				Lo	25.5	275	31.5		120	
	60Hz		Hi	36	345	35.5	160			
			Lo	29	285	32	135			
	240	50Hz	Hi	34	360	36.5	150			
			Lo	27.5	290	32	120			
	27CHH 27CHH 12	110	50Hz	Hi	25	305	33		130	5.2
				Lo	19	215	27		90	
60Hz			Hi	29	310	33.5	150			
			Lo	21	225	28	100			
127			50Hz	Hi	33	350	36	150		
				Lo	25	255	30	100		
		60Hz	Hi	38.5	360	36.5	170			
			Lo	28	265	30.5	120			
32CDH		220	50Hz	Hi	42	430	36	180	5.6	
				Lo	32	300	28	125		
			60Hz	Hi	48	410	35.5	210		
				Lo	33	285	27.5	125		
	230		50Hz	Hi	46	440	37.5	190		
				Lo	34	315	29	130		
		60Hz	Hi	52	430	36.5	210			
			Lo	32	305	28.5	125			
	240	50Hz	Hi	50	470	38.5	200			
			Lo	38	330	30	140			
	32CDH 32CDH 12	110	50Hz	Hi	35	370	33	150		5.2
				Lo	28	265	26.5	100		
60Hz			Hi	37	365	33	165			
			Lo	28	255	26	100			
127			50Hz	Hi	45	440	37.5	170		
				Lo	36	320	29	120		
		60Hz	Hi	49	435	36.5	200			
			Lo	37	310	28.5	125			
32CHH		220	50Hz	Hi	55	530	41	210	5.6	
				Lo	45	400	34	180		
			60Hz	Hi	61	525	40.5	260		
				Lo	47	390	33	200		
	230		50Hz	Hi	59	555	42	220		
				Lo	49	430	35.5	185		
		60Hz	Hi	68	545	41.5	260			
			Lo	51	410	34.5	200			
	240	50Hz	Hi	64	580	43	230			
			Lo	53	450	37	190			

Insulation class E
Aislamiento de clase E
ฉนวน class E
E级绝缘
 نوع العزل E

IP Code: IPX2
Código IP: IPX2
รหัส IP: IPX2
防水等级: IPX2
IPX2:IP код

Type of Insulation: Functional Insulation
Tipo de aislamiento: Aislamiento funcional
ประเภทของฉนวน: ฉนวนตามหน้าที่
绝缘种类: 机能绝缘
 نوع العزل: عزل فعال