

Langkah-Langkah Keselamatan Dan Pencegahan / Safety Precautions / 安全注意事项

Untuk mengelakkan kemungkinan berlaku kecederaan kepada pengguna atau kerosakan harta benda, sila patuhi semua penerangan yang dinyatakan di bawah.
To avoid the possibility of causing injury to users or damage to properties, please follow all the explanations written below.
为避免导致用户受伤或财物损坏的可能性，请遵守以下所有指示。

AMARAN / WARNING / 警告
Keadaan yang mungkin disebabkan oleh kecacatan dalam mengendalikn produk, yang mana, jika tidak dielakkan, boleh mengakibatkan kematian atau kecederaan parah kepada pengguna.
A state that may be caused by the mishandling of products, which, if not avoided, may lead to the possibility of death or serious injury of users.
错误操作产品造成死亡或严重受伤。
Penunjuk ini memberi amaran tentang kecederaan atau kerosakan harta benda.
This sign warns of injury or damage to property.
此标记警告可能导致受伤或财物损坏。

AWAS / CAUTION / 注意
Simbol ini menunjukkan perbuatan yang **DILARANG**.
This symbol denotes an action that is **PROHIBITED**.
白色背景的标记表示有关行为被禁止。
Simbol ini menunjukkan perbuatan yang **WAJIB DILAKUKAN**.
This symbol denotes an action that is **COMPULSORY**.
此标记表示有关行为是强制性的。

AMARAN / WARNING / 警告
Kut semua arahan dalam panduan ini untuk pemasangan.
Follow strictly to all the instructions given in this manual for installation.
安装时请严格遵守本手册内所给的所有指示。
Pendawaian elektrik mesti dilakukan oleh orang yang bertauliah.
Electrical wiring must be done by competent personnel.
电线配接工作必须由合格的人员进行。
Pemasangan yang salah boleh menyebabkan kebakaran, kejutan elektrik, Kipas terjatuh dan kecederaan.
Installation error can cause fire, electric shock, Fan drops and injuries.
安装错误可能导致火灾、触电、吊扇掉落和受伤。
Berhati-hati menggunakan Kipas apabila berlaku kejaranjin atau kegagalan pada operasi Kipas dan padamkan Suis Pemutus Litar Utama (MCB) serta-merta. (Risiko terhadap asap, kebakaran, kejutan elektrik dan jatuh)
Stop using the Fan when any abnormality or failure occurs and turn "OFF" the Miniature Circuit Breaker (MCB).
(Risk of smoke, fire, electric shock and drop)
当出现任何异常/故障时，停止使用本机并关闭“OFF”微型断路器(MCB)。
(烟雾/火灾/触电/吊扇的掉落)

AWAS / CAUTION / 注意
Peralatan ini tidak direka untuk digunakan oleh individu (termasuk kanak-kanak) yang mempunyai kecacatan anggota, deria atau kebolehan mental, atau kurang pengalaman dan pengetahuan, melainkan mereka telah diberikan pemeliharaan atau panduan mengenai penggunaan peralatan ini oleh individu yang bertanggungjawab mengenai keselamatan mereka. Kanak-kanak mestilah diberi perhatian untuk memastikan mereka tidak bermain dengan peralatan ini.
This appliance is not intended for use by persons (including children) with reduced physical, sensory or mental capabilities, or lack of experience and knowledge, unless they have been given supervision or instruction concerning use of the appliance by a person responsible for their safety. Children should be supervised to ensure that they do not play with the appliance.
除非由安全监护人、成年人、监护人、看护者或有功能指导者，或者缺乏相关经验和知识的人士(包括儿童)请勿使用本电器。为了确保年幼的小孩不玩此电器，他们须受到监督。
Untuk mengelakkan kemungkinan berlaku kecederaan pengguna atau kerosakan harta benda, sila patuhi semua arahan yang dinyatakan dalam panduan ini. Pengilang tidak akan bertanggungjawab sekiranya berlaku sebarang kemalangan atau kecederaan yang disebabkan oleh keilang pemasangan atau pemasangan yang tidak mengikut buku panduan.
To avoid the possibility of causing injury to users or damage to properties, please follow all the instructions written in this manual. The manufacturer will not be responsible for any accidents and injuries caused by defective, deficient installation or installation which does not follow this instruction manual.
为避免导致用户受伤或财物损坏的可能性，请遵守本说明书内的所有指示。任何因不正确的安装或不按照说明书所示的安装所造成的任何意外和损坏，制造商将不负任何责任。

AMARAN / WARNING / 警告
■ Buangkan habuk pada Palam dan Soket dari semasa ke semasa.
Wipe off dust on the Plug and Socket periodically.
要定期清除电源插头及插座上之灰尘。
■ Pengumpulan habuk pada Palam dikawasan lembab boleh menyebabkan penempatan yang lemah dan seterusnya menyebabkan kebakaran.
Accumulation of dust on Plug in humid area can cause poor insulation and result in fire.
如果电源插头上积聚了灰尘，天气潮湿时更容易引起绝缘不良而导致火灾。
■ Tanggalkan Palam dari sumber kuasa dan gunakan kain kering untuk mengelap Palam.
Disconnect the Plug from power supply and use a piece of dry cloth to clean the Plug.
■ Tanggalkan Palam jika Kipas tidak digunakan dalam jangka masa yang lama.
Disconnect the Plug if the Fan not being used for a long period.
■ Jika Kipas tidak digunakan dalam jangka masa yang lama, jangan gunakan Palam.
If the Fan is not used for a long period, do not use the Plug.
■ Putuskan bekalan kuasa dan tanggalkan Palam sebelum pembersihan dan masa mengangkat Kipas.
Turn off power supply and disconnect the Plug before cleaning and when lifting the Fan.
在清理及提起吊扇前先将电源关闭及拔出插头。
Boleh menyebabkan kejutan elektrik.
Can cause electric shock.
Tanggalkan Palam
Disconnect the Plug
拔掉插头。
■ Dilarang menyentuh Palam dalam keadaan tangan basah.
Never touch the Plug if your hands are wet.
手湿时切勿接触电源插头。
Elakkan tangan basah
Avoid wet hands
手湿不可碰触
Boleh menyebabkan kejutan elektrik.
Can cause electric shock.
■ Patuhi semua panduan pemasangan yang telah diberikan.
Follow strictly to all the instructions given in this manual for installation.
Kesilapan pemasangan boleh menyebabkan kebakaran, kejutan elektrik, Kipas jatuh dan kecederaan.
Installation error can cause fire, electric shock, Fan drop and injuries.
安装错误可能导致火灾、触电、吊扇掉落和受伤。
Pemasangan dan pendawaian hendaklah dilakukan oleh golongan yang bertauliah.
Installation and wiring must be done by a competent personnel.

AWAS / CAUTION / 注意
■ Jangan buka sebarang bahagian-bahagian Kipas ke dalam soket.
Make sure Plug is fully inserted into socket.
确定电源插头完全插入插座。
Penyambungan Palam ke soket dalam keadaan longgar boleh menyebabkan kejutan elektrik dan kebakaran daripada Palam yang terlalu panas.
Loose engagement of Plug and socket can cause electric shock or fire due to overheating of the Plug.
若插头插得不好，可能会引致触电或插头过热而造成火灾。
Dilarang menggunakan Palam yang rosak atau soket yang longgar.
Do not use damaged Plug or loosen socket.
不要使用已损坏的插头或松脱的插座。
Dilarang menggunakan dalam keadaan berikut:
Do not use under the following situations:
• Near to gaseous fuel cooker • Area full of inflammable gas
• Area expose to rain or water pour • Near insecticide
• Oil corrosive solvent • High temperature
• High humidity • Near chemicals, oil, dusty area.
• Near to gas stove • Area full of inflammable gas
• Area expose to rain or water pour • Near insecticide
• Oil corrosive solvent • High temperature
• High humidity • Near chemicals, oil, dusty area.
• 接近气炉 • 有易燃气体的地方，有雨淋或容易被泼水的地方
• 接近杀虫剂的地方，油性的腐蚀性溶剂附近，高温的地方
• 潮湿的地方，在化学物品、油、多尘的地方。
Pemanasan yang lampau boleh menyebabkan kerosakan pada Kipas dan kebakaran.
Overheating can cause electrical shock and fire.
Dilarang Prohibited
禁止
Jangan bersentuhan dengan air.
Do not contact with water.
不可让风扇沾水。
Boleh menyebabkan kebakaran atau kejutan elektrik.
Can cause fire or electric shock.
Hindari air
Avoid water
禁止沾水
Dilarang mencacatkan kabel kuasa atau Palam.
Do not damage power cord or main Plug.
切勿剪电线或插头损坏。
contoh, mengubahsuai, meletakkan berhampiran perkakas berhaba, memulas atau membengkok secara keleretulan, memanjangkan, menarik beban berat, menggulung kabel kuasa.
e.g. modify, put near heat generating appliance, abnormally twist or bend, forcefully elongate, pull heavy weight, bundle up power cord.
例如对其加工，放在发热器具附近，不正常的折曲或扭曲、强行拉长、负重，把电线捆成一孔。
Boleh menyebabkan kecederaan, kejutan elektrik atau kebakaran daripada litar pintas.
Can cause injury, electric shock or even fire due to short circuit.
引致受伤、触电、甚至因短路引起火灾。
Jika kabel kuasa telah rosak, ia mestilah diganti oleh pengilang atau ejen servis atau pun orang yang berkelayakan agar dapat mengelakkan bahaya.
If the supply cord is damaged, it must be replaced by the manufacturer or its service agent or a similarly qualified person in order to avoid a hazard.
为免造成伤亡，如电源线损坏必须送交其制造商或制造商指定的维修代理或类似的合格人士作更换。
Dilarang Prohibited
禁止
Jangan mengendalikn Kipas sebelum penyambungan wayar yang sepenuhnya.
Do not operate the Fan before wires are firmly connected.
电线未完全连接时切勿启动风扇。
Jangan mengendalikn Kipas sebelum 'Set Screw' diketatkan sepenuhnya di Penghubung.
Do not operate the Fan before 'Set Screw' is completely tighten to Joint.
固定螺丝未完全连接至风扇连接处时切勿启动风扇。
Boleh menyebabkan kejutan elektrik.
Can cause electric shock.
Risiko kecederaan akibat Kipas jatuh.
Risk of injury by falling Fan.
Dilarang Prohibited
禁止
Masukkan Penyambung dan wayar yang berlebihan kedalam Paip Laras.
Push the Connector and remaining lead tube into the Slide Pipe.
把插头和多余的导管插入滑动管子。

Bahagian-Bahagian Yang Dibekalkan / Supplied Parts / 供应零件

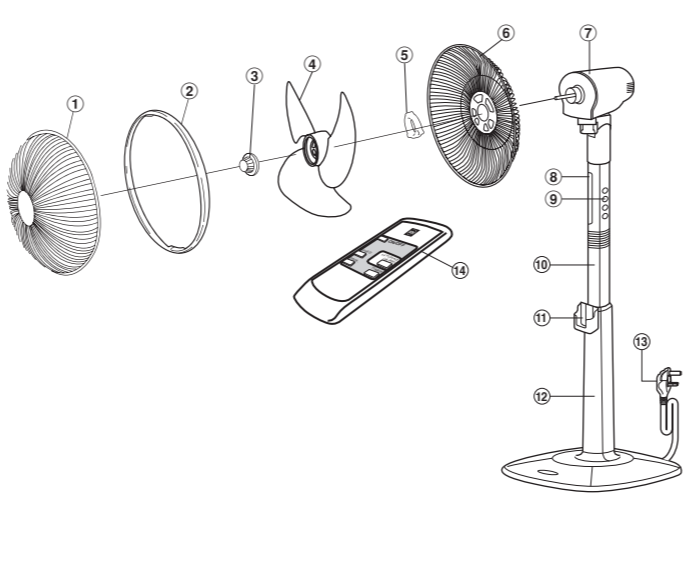

1	Penghadang Hadapan	Front Guard	前防护罩
2	Lingkar Penghadang	Guard Ring	罩环
3	Pengikat	Spinner	头罩
4	Bilah	Blade	扇叶
5	Nat Pengetat Penghadang	Guard Set Nut	防护罩锁紧螺母
6	Penghadang Belakang	Rear Guard	后防护罩
7	Motor	Motor	马达
8	Penenerima	Receiver	受信部
9	Panel Kawalan	Control Panel	控制面板
10	Paip Laras	Slide Pipe	滑动管子
11	Pemegang Alat Kawalan Jauh	Remote Controller Holder	遥控器架
12	Penyangga	Stand	支架
13	Palam	Plug	插头
14	Alat Kawalan Jauh	Remote Controller	遥控器

AKSESORI / ACCESSORIES / 附件

Alat kawalan Jauh
Remote Controller
遥控器

Bateri
Battery
电池

AA, R6P, R6, LR6
(2 BUJ)
(2 PCS)
(2枚)

Bagaimana Memasang / How To Install / 如何安装

- Dilarang menyambung Palam pada sumber kuasa sehingga Kipas dipasang sepenuhnya.
Do not connect the Plug into power supply until Fan has been completely assembled.
- 除非非电风扇完全装配妥当，否则不要将电源线插入电源出口。

'Set Screw' Set Screw
固定螺栓

Penghubung Joint
风扇连接处

Paip Laras Slide Pipe
滑动管子

Nat Pelaras Adjustment Nut
调节施钮

Penyambung Connector
插头

Sambung Penyambung
Connect the Connector.
使插头连接起来。

Ketatkan 'Set Screw' dengan sepenuhnya.
Completely tighten the Set Screw.
把固定螺丝扭紧。

Masukkan Penyambung dan wayar yang berlebihan kedalam Paip Laras.
Push the Connector and remaining lead tube into the Slide Pipe.
把插头和多余的导管插入滑动管子。

AWAS / CAUTION / 注意

Pastikan Paip Laras tidak direndahkan semasa penyambungan.
Make sure the Slide Pipe is not lowered during joint assembly.
确定滑动管子不会滑下。
Jika Paip Laras menurun ke bawah, ketatkan Nat Pelaras pada posisi yang tertinggi.
If the Slide Pipe slides downwards, tighten the Adjustment Nut at the highest position.
如滑动管子滑下时，用固定螺丝把风扇固定在最高位置。
Menyukarkan pemasangan dan boleh menyebabkan kecederaan.
Difficulty to assemble and can cause injury.
导致安装难度增加及可引致受伤。

Sebelum memasang Bilah dan Penghadang Before assembling the Blade and Guard
开始装配扇叶和保护罩之前

1 Keluarkan 'Shaft Tube' Pull out Shaft Tube 除下套管

2 Longgarkan Nat Pengetat Penghadang Loosen Guard Set Nut 拆开固定防护罩螺母

3 Lapkan gris berlebihan Wipe off any grease 抹去油污

Motor Motor
马达

Paksi Putaran Motor Motor Rotation Axis
马达轴

Penghadang Belakang Rear Guard
后防护罩

Nat Pengetat Penghadang Guard Set Nut
固定防护罩螺母

Unjuran Projection
凸出部份

Lubang Hole
孔

Nota / Note / 要求

- Pastikan Nat Pengetat Penghadang diikat ketat.
Make sure that the Guard Set Nut is secured tightly.
- 请把螺栓上紧。