

Operating And Installation Instructions

Panduan Penggunaan Dan Pemasangan

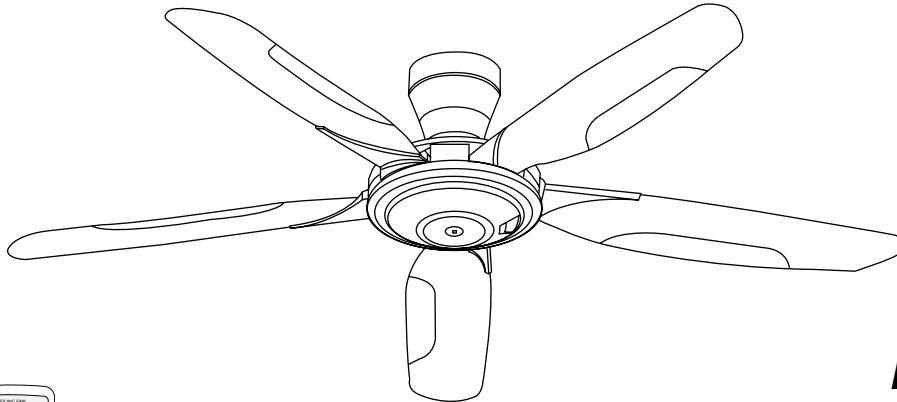

Ceiling Fan *Kipas Siling*



Model Number
Nombor Model
K15Z9



Before operating this set, please read these instructions completely.
Sebelum mengendalikan set ini, sila baca arahan ini sepenuhnya.



Use only with rated voltage.
Guna hanya dengan voltan yang ditetapkan.



Switch off power supply and wait until the Blade is fully static, before cleaning or doing any maintenance jobs.
Putuskan bekalan kuasa dan tunggu sehingga Bilah Kipas berhenti sebelum membersihkannya atau menyelenggarakannya.







This appliance is not intended for use by persons (including children) with reduced physical, sensory or mental capabilities, or lack of experience and knowledge, unless they have been given supervision or instruction concerning use of the appliance by a person responsible for their safety. Children should be supervised to ensure that they do not play with the appliance.
Peralatan ini tidak direka untuk digunakan oleh individu (termasuk kanak-kanak) yang mempunyai kecacatan anggota, deria atau kebolehan mental, atau kurang pengalaman dan pengetahuan, melainkan mereka telah diberikan pemerhatian atau panduan mengenai penggunaan peralatan ini oleh individu yang bertanggungjawab mengenai keselamatan mereka. Kanak-kanak mestilah diberi pemerhatian untuk memastikan mereka tidak bermain dengan peralatan ini.



To avoid the possibility of causing injury to users or damage to properties, please follow all the explanation written in this manual. The manufacturer will not be responsible for any accidents and injuries caused by defective, deficient installation or installation which does not follow to instruction manual.
Untuk mengelakkan kemungkinan berlaku kecederaan pengguna atau kerosakan harta benda, sila ikuti semua arahan yang dinyatakan dalam panduan ini. Pengilang tidak akan bertanggungjawab sekiranya berlaku sebarang kemalangan atau kecederaan yang disebabkan oleh kesilapan pemasangan atau pemasangan yang tidak mengikut buku panduan.

SAFETY AND PRECAUTION KESELAMATAN DAN PENCEGAHAN

To avoid the possibility of causing injury to users or damage to properties, please follow all the explanations written below.
Untuk mengelakkan kemungkinan berlaku kecederaan kepada pengguna atau kerosakan harta benda, sila patuhi semua arahan yang dinyatakan di bawah.

	WARNING AMARAN	This sign warns of death or serious injury. <i>Penunjuk ini memberi amaran tentang kematian atau kecederaan parah.</i>
	CAUTION AWAS	This sign warns of damage to property. <i>Penunjuk ini memberi amaran tentang kerosakan harta benda.</i>
		This symbol denotes an action that is COMPULSORY . <i>Simbol ini menunjukkan perbuatan yang WAJIB DILAKUKAN.</i>
		This symbol denotes an action that is PROHIBITED . <i>Simbol ini menunjukkan perbuatan yang DILARANG.</i>

 WARNING / AMARAN	
<p>Follow strictly to all the instructions given in this manual for installation. <i>Sila rujuk kepada semua arahan yang diberikan dalam panduan ini untuk pemasangan.</i></p> <ul style="list-style-type: none"> ● Electrical wiring must be done by qualified personnel. <i>Pendawaian elektrik mesti dilakukan hanya oleh orang yang berkelayakan.</i> ● Installation must be done by a competent personnel. <i>Pemasangan mesti dilakukan hanya oleh pekerja yang cekap.</i> 	<p>Do not dismantle the ceiling fan unless stated by this manual. <i>Jangan buka sebarang kelengkapan kipas siling melainkan dinyatakan di dalam panduan ini.</i></p> <p>Must use original accessories. <i>Mesti menggunakan aksesori yang tulen.</i></p>
<p>Installation error can cause fire, electrical shock, ceiling fan drops and injuries. <i>Kesilapan pemasangan boleh menyebabkan kebakaran, kejutan elektrik, kipas siling terjatuh dan kecederaan.</i></p>	<p>Can cause fire, electrical shock, ceiling fan drops and injuries. <i>Boleh menyebabkan kebakaran, kejutan elektrik, kipas siling terjatuh dan kecederaan.</i></p>
<p>Make sure all Screws, Nut, Bolt and connection are firmly tighten. <i>Pastikan semua Skru, Nut, Bolt dan sambungan diketatkan dengan rapi.</i></p>	<p>Switch off all power supply before installation and maintenance. <i>Matikan semua bekalan kuasa sebelum pemasangan dan penyelenggaraan.</i></p>
<p>Can cause injury if ceiling fan drops. <i>Boleh menyebabkan kecederaan jika kipas siling terjatuh.</i></p>	<p>Can cause ceiling fan to move suddenly, injuries and electrical shock. <i>Boleh menyebabkan kipas siling bergerak secara tiba-tiba, kecederaan dan kejutan elektrik.</i></p> <p>Kindly refer to your sales agent for repairing. <i>Sila hubungi wakil jualan anda untuk mendapatkan khidmat pembaikan.</i></p>
<p>Do not touch the ceiling fan while it is operating. <i>Jangan sentuh kipas siling ketika ia sedang beroperasi.</i></p>	<p>Dismantle the broken or damage ceiling fan. <i>Buka kelengkapan kipas siling yang patah atau rosak.</i></p>
<p>Can cause injury, damage and ceiling fan drops. <i>Boleh menyebabkan kecederaan, kerosakan dan kipas siling terjatuh.</i></p>	<p>Can cause ceiling fan drops and injuries. <i>Boleh menyebabkan kipas siling terjatuh dan kecederaan.</i></p>
<p>Follow strictly to all the instructions given in this manual for installation. <i>Sila rujuk kepada semua arahan yang diberikan dalam panduan ini untuk pemasangan.</i></p> <ul style="list-style-type: none"> ● Electrical wiring must be done by qualified personnel. <i>Pendawaian elektrik mesti dilakukan hanya oleh orang yang berkelayakan.</i> ● Installation must be done by a competent personnel. <i>Pemasangan mesti dilakukan hanya oleh pekerja yang cekap.</i> 	<p>Ceiling fan must be mounted above 2.5m from the floor and 1m from the wall to the Blade. <i>Kipas siling mesti dipasang lebih daripada 2.5m dari lantai dan 1m dari dinding kepada Bilah Kipas.</i></p> <p>Avoid fixing inside the dome ceiling. <i>Elakkan daripada memasang pada siling berbentuk kubah.</i></p>
<p>Can cause fire, electrical shock, ceiling fan drops and injuries. <i>Boleh menyebabkan kebakaran, kejutan elektrik, kipas siling terjatuh dan kecederaan.</i></p>	<p>Can cause injury if hit the Blades. <i>Boleh menyebabkan kecederaan jika terkena Bilah Kipas.</i></p> <p>Can cause unstable air flow and affect the ceiling fan to wobble. <i>Boleh menyebabkan ketidakstabilan aliran angin dan mengakibatkan kipas siling bergoyang.</i></p>
<p>Can cause injury, damage and ceiling fan drops. <i>Boleh menyebabkan kecederaan, kerosakan dan kipas siling terjatuh.</i></p>	<p>This product is not provided with cord and plug or with other means for disconnection from the supply. <i>Produk ini tidak dilengkapi dengan wayar dan palam atau apa-apa yang boleh memutuskan sambungan dengan bekalan kuasa.</i></p>
<p>Can cause injury, damage and ceiling fan drops. <i>Boleh menyebabkan kecederaan, kerosakan dan kipas siling terjatuh.</i></p>	<p>It should be installed with a double poles single throw switch (breaker switch) with minimum 3mm contact gap in the fixed installation circuit. <i>Ia harus dipasang dengan suis lontaran tunggal dwikutub (suis pemutus) dengan ruang sentuhan sekurang-kurangnya 3mm di litar pemasangan tetap.</i></p>



CAUTION / AWAS

Do not install at places where there is high vibration and impact.
Jangan pasang di tempat yang mempunyai gegaran dan hentaman yang tinggi.

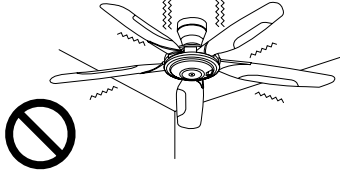

Can cause injury if ceiling fan drops.
Boleh menyebabkan kecederaan jika kipas siling terjatuh.

Do not use power supply other than 240VAC / 50Hz.
Jangan gunakan bekalan kuasa selain dari 240VAC / 50Hz.



Overheating can cause electrical shock and fire.
Pemanasan lampau boleh menyebabkan kejutan elektrik dan kebakaran.

Do not install near chemicals and alkali.
Jangan pasang berhampiran dengan bahan kimia dan alkali.



Can cause fire, explosion, short circuit and electrical shock.
Boleh menyebabkan kebakaran, letupan, litar pintas dan kejutan elektrik.

Wipe away dirt with a clean soft cloth, ordinary soap and water to keep the fan clean. Do not use solvents (Gasoline and petroleum) or any other chemicals.
Lap kotoran dengan menggunakan kain yang bersih dan lembut, sabun biasa dan air untuk mengekalkan kebersihan kipas. Jangan gunakan minyak pelincir (Gasolin dan petrol) atau bahan kimia lain.



Can cause plastic part deformation.
Boleh menyebabkan kerosakan bahagian plastik.

Do not install at a windy places.
Jangan pasang di tempat yang berangin.



Can cause injury if ceiling fan drops.
Boleh menyebabkan kecederaan jika kipas siling terjatuh.

Do not install at a wet and high humidity area such as shower room.
Jangan pasang di tempat yang basah dan berkelembapan tinggi seperti di dalam bilik air.

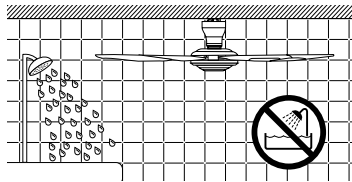

If an electrical current leakage occurs, it can easily cause electrical shock and fire.
Jika terdapat kebocoran arus elektrik, kejutan elektrik dan kebakaran akan mudah berlaku.

Do not install near a flammable area such as a gas cooker.
Jangan pasang di kawasan yang berhampiran dengan barang mudah terbakar seperti dapur gas.

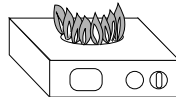

Can easily cause fire, explosion, short circuit and electrical shock.
Mudah menyebabkan kebakaran, letupan, litar pintas dan kejutan elektrik.

Do not connect ceiling fan to any dimmer switch or regulator (can cause malfunction or abnormal sound).
Jangan sambungkan kipas siling dengan suis dimmer atau pengawal kelajuan (boleh menyebabkan kerosakan atau bunyi yang luar biasa).

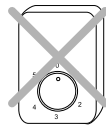

Regulator
 Pengawal Kelajuan

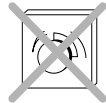

Dimmer Switch
 Suis Dimmer

Avoid continuously exposure of direct wind from the fan.
Elakkan pendedahan pada angin dari kipas secara berterusan.
 It may cause discomfort.
Boleh menyebabkan ketidakselesaan.



This product is for in house use only.
Produk ini hanya untuk kegunaan dalaman sahaja.

Can cause rusty, discolour, damage and injury.
Boleh menyebabkan karat, warna luntur, kerosakan dan kecederaan.

Avoid installing at oily places.
Elakkan pemasangan di tempat yang berminyak.

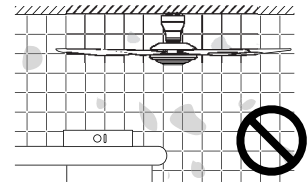

Can cause fire, explosion, short circuit and electrical shock.
Boleh menyebabkan kebakaran, letupan, litar pintas dan kejutan elektrik.

The Safety Wire must be connected all the time.
Wayar Keselamatan mestilah sentiasa dipasang.

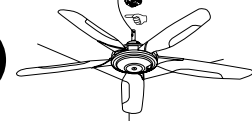

Can cause injury if ceiling fan drops.
Boleh menyebabkan kecederaan jika kipas siling terjatuh.

After installation make sure the ceiling fan does not wobble extremely.
Selepas pemasangan pastikan kipas siling tidak bergoyang berlebihan.

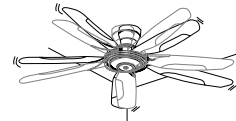

Can cause injury if ceiling fan drops.
Boleh menyebabkan kecederaan jika kipas siling terjatuh.

Replace all the Blades if any of them broken or crack.
Gantikan kesemua Bilah Kipas jika salah satu daripadanya patah atau pecah.

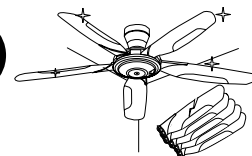

Vibration can cause the ceiling fan to fall.
Gegaran boleh menyebabkan kipas siling terjatuh.

SUPPLIED PARTS BAHAGIAN-BAHAGIAN YANG DIBEKALKAN

Parts / Komponen	Pcs / Unit
1. Motor Assembly <i>Pemasangan Motor</i>	1
2. Canopy <i>Sengkuap</i>	2
3. Blade Assembly Set <i>Pemasangan Bilah Kipas</i>	5
4. Decoration Cap <i>Penutup Hiasan</i>	1
5. Batteries AAA, R03, LR03 <i>Bateri AAA, R03, LR03</i>	2
6. Remote Control Unit <i>Unit Alat Kawalan Jauh</i>	1
7. Part Set (10 pcs Screws) <i>Set Komponen (10 unit Skru)</i>	1
8. Remote Control Holder Set <i>Set Pemegang Alat Kawalan Jauh</i>	1

HOW TO INSTALL MOTOR ASSEMBLY BAGAIMANA MEMASANG PEMASANGAN MOTOR

- 1** Remove the supplied Bolt, Nut, Spring Washer, Cotter Pin and Pulley from the Hanger Plate Assembly.
Keluarkan Bolt, Nat, Sesendal Pegas, Cemat Baji dan Takal daripada Pemasangan Plat Hanger.

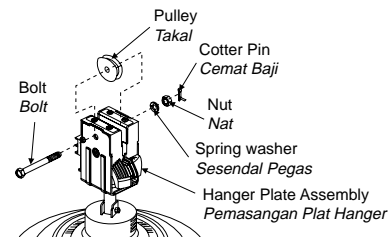

- 2** Place the Pulley onto the Hook.
Sangkutkan Takal pada Cangkuk.

WARNING
AMARAN

Ensure Hook can sustain more than 10 times the ceiling fan weight.
Pastikan Cangkuk boleh menampung beban lebih daripada 10 kali ganda berat asal kipas siling.

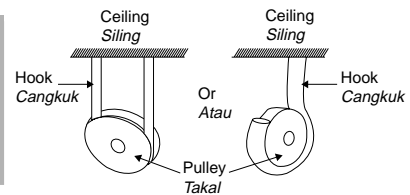

- 3** After hanging the Motor Assembly to the Hook, re-fix and firmly tighten the previous Bolt, Spring Washer, Nut and slot the Cotter Pin.
Selepas menggantung Pemasangan Motor pada Cangkuk, pasang semula dan ketatkan Bolt, Sesendal Pegas, Nat dan masukkan Cemat Baji tadi dengan rapi.

WARNING
AMARAN

Cotter Pin must fix into Bolt and bent.
Cemat Baji mesti dipasang ke dalam Bolt dan dibengkokkan. Can cause injury if ceiling fan drops. Boleh menyebabkan kecederaan jika kipas siling terjatuh.

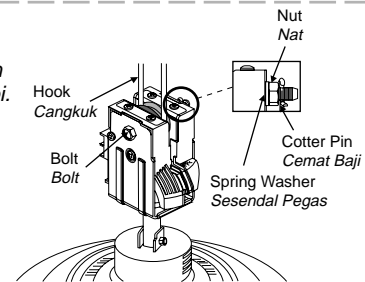

- 4** Remove the Safety Wire Screw from the Hanger Plate.
Keluarkan Skru Wayar Keselamatan yang terdapat pada Plat Hanger.

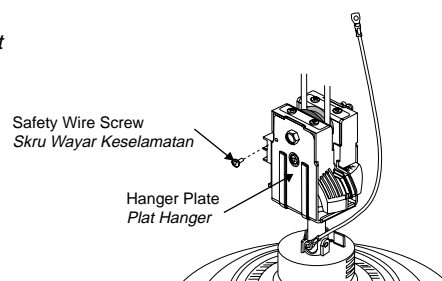

CONNECTING THE POWER SUPPLY PEMASANGAN PADA SUMBER KUASA

- i) Only direct connection to wall switch is allowed. Please refer to figure below.
Hanya pemasangan terus ke suis dinding dibenarkan. Sila rujuk pada rajah di bawah.

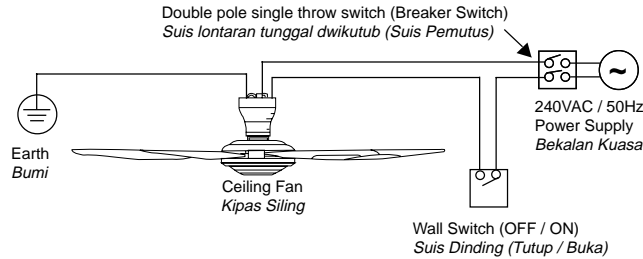

This product is not provided with cord and plug or with other means for disconnection from the supply.

When connect or change the power cord or lead wire, it must be performed by qualified personnel in order to avoid a hazard. Please use 227IEC53(RVV) or thickness of tube is 1mm or above. (Other requirements such as diameter of lead wire, please use according to the regulation of the country).

Produk ini tidak dilengkapi dengan wayar dan palam atau apa-apa yang boleh memutuskan sambungan dengan bekalan kuasa. Untuk mengelakkan sebarang kecederaan, pemasangan wayar dan palam mesti dilakukan oleh juruteknik bertauliah. Gunakan 227IEC53(RVV) atau tiub yang berketebalan lebih dari 1mm. (Keperluan lain seperti diameter wayar, sila gunakan mengikut peraturan negara-negara berkenaan).



CAUTION / AWAS

- ii) This product should be installed with a double poles single throw switch (Breaker Switch) with minimum 3mm contact gap in the fixed installation circuit.

Do not connect this ceiling fan to dimmer switch or regulator. (It can damage the ceiling fan)

Produk ini harus dipasang dengan suis lontaran tunggal dwikutub (Suis Pemutus) dengan ruang sentuhan sekurang-kurangnya 3mm di litar pemasangan tetap.

Jangan pasang kipas siling ini kepada suis dimmer atau alat pengawal kelajuan. (Boleh merosakkan kipas siling)



Regulator
Pengawal Kelajuan



Dimmer Switch
Suis Dimmer

- iii) Should there be a dimmer switch or regulator, disconnect it and reconnect the wiring as below.

Sekiranya terdapat pemasangan suis dimmer atau alat pengawal kelajuan, putuskan sambungannya dan sambungkan semula pendawaian seperti berikut.

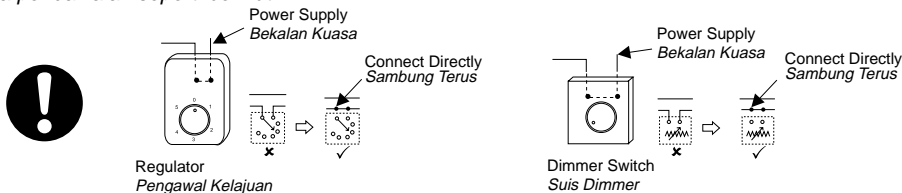

Attention / Perhatian

It is recommended to user, to install an OFF/ON switch on the wall for the ceiling fan, replacing existing regulator or new regulator point. If your Remote Control Unit missing or misplaced, the ceiling fan can be switched on at pre-set speed 4. Pengguna disyorkan supaya memasang suis OFF/ON bagi menggantikan pengawal kelajuan lama atau pemasangan baru. Jika Unit Alat Kawalan Jauh anda hilang atau salah letak, kipas siling boleh beroperasi pada kelajuan yang ditetapkan iaitu kelajuan 4.

HOW TO INSTALL CANOPY BAGAIMANA MEMASANG SENKUAAP

- 1** Separate the Canopy by loosen the 2 Screws provided.
Ambilkan Sengkuap dengan melonggarkan 2 Skru yang dibekalkan.

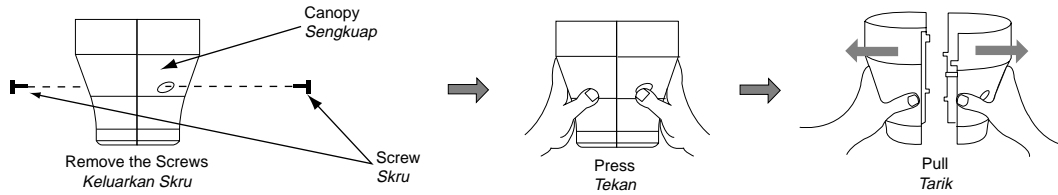

- 2** Take the Canopy (2 pieces) and clip it until the "click" sound is heard.
Ambilkan Sengkuap (2 unit) dan sepitkan sehingga kedengaran bunyi "klik".

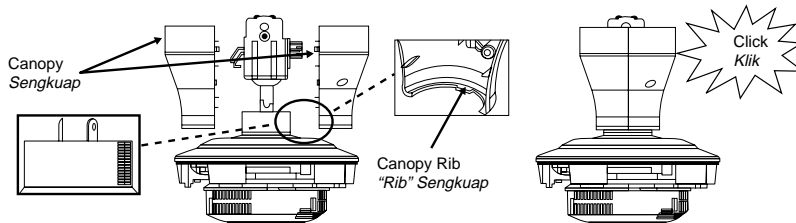

ATTENTION / PERHATIAN

Make sure both Canopy Rib fix into the same level of Canopy Slot for both side.
Pastikan kedua-dua "Rib" Sengkuap masuk ke dalam kedua-dua belah Slot Sengkuap pada tingkat yang sama.

- 3** Fix the Screws into the Canopy and tighten it.
Pasangkan Skru pada Sengkuap dan ketatkan.

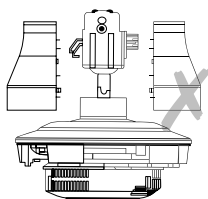
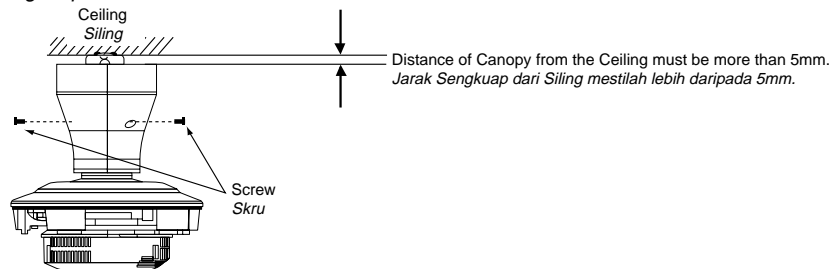

CAUTION AWAS

Do not assemble Canopy in this opposite direction.
Jangan memasang Sengkuap pada arah terbalik. Can cause abnormal noise. Boleh menyebabkan bunyi luar biasa.

CAUTION AWAS

Do not place the fan directly on the floor.
Jangan letak kipas di atas lantai. Can cause scratches to the fan. Boleh mencalarkan kipas.

CHECK POINT AFTER CANOPY INSTALLATION PEMERIKSAAN SELEPAS PEMASANGAN SENKUAAP

- 1** The Canopy is securely screwed.
Sengkuap diskru dengan kukuh.

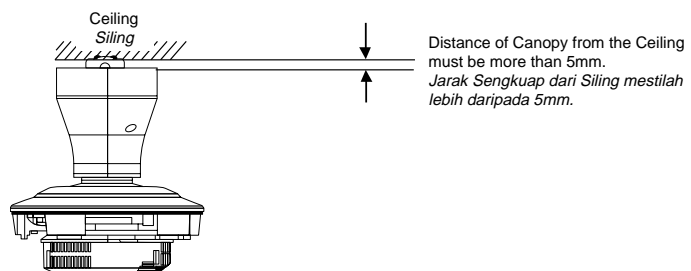

HOW TO INSTALL BLADE CARA-CARA MEMASANG BILAH KIPAS

Figure A / Rajah A

Hook the Blades as shown in Figure A. Take the Screw from the Part Set and tighten it firmly for fixing Blades (5 Blades).
Screw: (M5 × 12L: Pan Type Screw) 10 pieces, (Tightening torque for reference: 250-300N.cm).

Pasangkan Bilah Kipas seperti Rajah A. Ambil Skru dan set komponen dan ketatkan Skru dengan rapi untuk memasang Bilah Kipas (5 Bilah Kipas).

Skru: (M5 × 12L: Skru Jenis Pan) 10 unit, (Kilas pengetat untuk rujukan: 250-300N.cm).

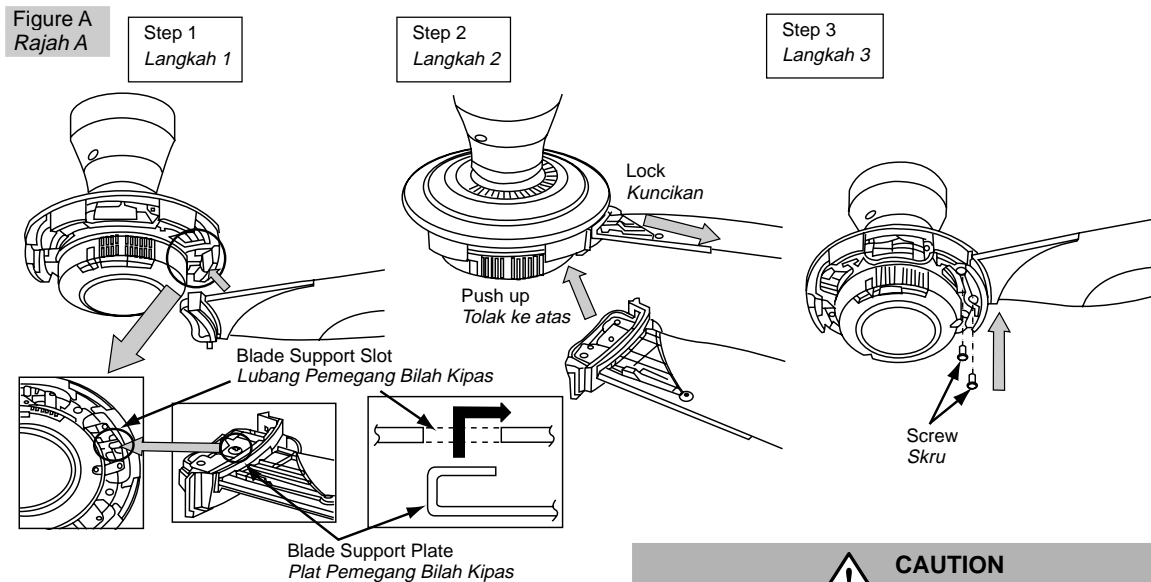

Step 1 / Langkah 1

Assemble the Blade towards the Blade Support Slot as shown in Step 1.

Pasangkan Bilah Kipas ke arah Lubang Pemegang Bilah Kipas seperti Langkah 1.

Step 2 / Langkah 2

Push up and pull the Blade according to direction in Step 2 to lock the Blade.

Tolak ke atas dan tarik Bilah Kipas mengikut arah yang ditunjukkan dalam Langkah 2 untuk mengunci.

Step 3 / Langkah 3

Tighten the Blades firmly with Screws provided.

Ketatkan Bilah Kipas dengan rapi menggunakan Skru yang dibekalkan.

Each Blade uses 2 pieces of Screws.

Setiap Bilah Kipas menggunakan 2 unit Skru.

CAUTION AWAS

Fix at the right position where the Blade Cover is in the bottom side.
Pasang pada kedudukan yang betul dengan Penutup Bilah berada di bahagian bawah.

Do not fix at the wrong position where the Blade Cover is in the upper side.
Jangan pasang pada kedudukan salah dengan Penutup Bilah berada di bahagian atas.

Can cause no air flow.
Boleh menyebabkan tiada arus angin.

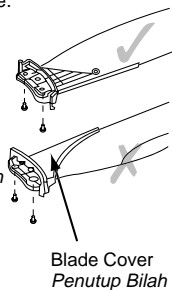

WARNING AMARAN



Tighten the Blade Screws firmly using a screwdriver.
Ketatkan Skru Bilah Kipas dengan rapi menggunakan pemutar skru.
Can cause injury if Blade drops.
Boleh menyebabkan kecederaan jika Bilah Kipas terjatuh.

WARNING AMARAN



Blade Support Plate should be set in proper condition.
Plat Pemegang Bilah Kipas mestilah dipasang pada kedudukan yang betul.
Can cause ceiling fan wobbling or drops.
Boleh menyebabkan kipas siling bergoyang atau terjatuh.

CHECK POINT AFTER BLADE INSTALLATION PEMERIKSAAN SELEPAS PEMASANGAN BILAH KIPAS

- 1 Ensure the Screws (10 pcs) for securing the Blade are tightly screwed.
Pastikan Skru (10 unit) untuk memasang Bilah Kipas telah diketatkan.

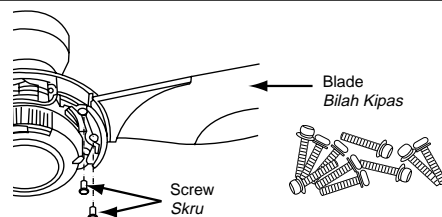

HOW TO INSTALL DECORATION CAP CARA-CARA MEMASANG PENUTUP HIASAN

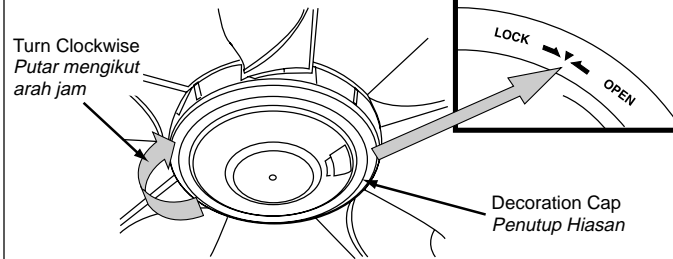

Figure B
Rajah B

Motor Unit and Decoration Cap align at (▲).
Decoration Cap is opened.

Motor Unit and Decoration Cap align at (▼).
Decoration Cap is locked.

Unit Motor dan Penutup Hiasan sejajar pada (▲).
Penutup Hiasan dibuka.

Unit Motor dan Penutup Hiasan sejajar pada (▼).
Penutup Hiasan telah ketat.

- After 5 Blades have been fixed, fix the Decoration Cap. Make sure guide at Motor Unit and Decoration Cap are aligned (▲). Turn Clockwise until a "click" sound is heard (▼).

Selepas 5 Bilah Kipas telah dipasang, pasang Penutup Hiasan. Pastikan penunjuk pada Unit Motor dan Penutup Hiasan sejajar (▲). Putar mengikut arah jam sehingga kedengaran bunyi "klik" (▼).

- If the fan is found to wobble during operation, fix the Blades at different combination of position. Repeat this step until the fan stop wobbling.

Jika kipas didapati bergoyang sewaktu beroperasi, pasang Bilah Kipas pada kombinasi posisi yang berlainan. Ulangi langkah ini sehingga kipas tidak bergoyang lagi.

- If fan still wobble after Step 2, please refer to service or sales agent.

Jika kipas masih lagi bergoyang selepas Langkah 2 dijalankan, sila rujuk kepada ejen atau kedai jualan.

CAUTION AWAS



Fix Decoration Cap in proper condition.
Pasang Penutup Hiasan pada kedudukan yang betul.
Can cause Decoration Cap drop or abnormal noise.
Boleh menyebabkan Penutup Hiasan terjatuh atau berbunyi tidak normal.

CHECK POINT AFTER DECORATION CAP INSTALLATION PEMERIKSAAN SELEPAS PEMASANGAN PENUTUP HIASAN

1

Ensure Decoration Cap marking and PCB Cover marking is aligned at position as shown.

Pastikan penanda Penutup Hiasan dan penanda Penutup PCB sejajar pada kedudukan yang ditunjukkan.



REMOTE CONTROL UNIT UNIT ALAT KAWALAN JAUH

- Insert 2 pieces AAA, R03, LR03 size Batteries and make sure the polarity direction is as shown in Figure C.
Masukkan 2 unit Bateri saiz AAA, R03, LR03 dan pastikan arah kutub setiap Bateri seperti yang ditunjukkan dalam Rajah C.
- Please remove all Batteries before disposing the Remote Control Unit.
Sila keluarkan semua Bateri sebelum melupuskan Unit Alat Kawalan Jauh.
- The lifespan of Battery is about one year for a normal usage.
Jangka hayat untuk Bateri adalah lebih kurang satu tahun untuk penggunaan yang biasa.

1. Remove the cover

- Push "Open" mark downwards (follow the arrow).

Tanggalkan penutup

- Tolak tanda "Open" ke bawah (mengikut anak panah).

2. Insert the Battery (2 pieces: AAA, R03, LR03)

- ⊕ ⊖ Position should match.

Masukkan Bateri (2 unit: AAA, R03, LR03)

- Kedudukan ⊕ ⊖ mesti dipadankan.

3. Close the Cover

- Insert the protruding part (3 positions) into the Remote Control Unit (3 holes), and push the cover upwards (opposite the arrow).

Pasangkan Penutup

- Masukkan unjuran (3 kedudukan) ke dalam Unit Alat Kawalan Jauh (3 lubang) dan tolak penutup ke atas (bertentangan dengan anak panah).

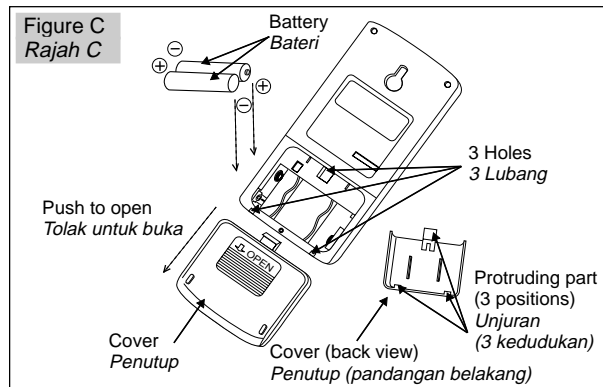

HOW TO INSTALL REMOTE CONTROL HOLDER CARA-CARA MEMASANG PEMEGANG ALAT KAWALAN JAUH

Fix the Remote Control Holder to wall as shown in Figure D.

Pasangkan Pemegang Alat Kawalan Jauh pada dinding seperti yang ditunjukkan dalam Rajah D.

- * The Wall Plugs are not needed for wooden walls.
- * Palam Dinding tidak diperlukan bagi dinding kayu.

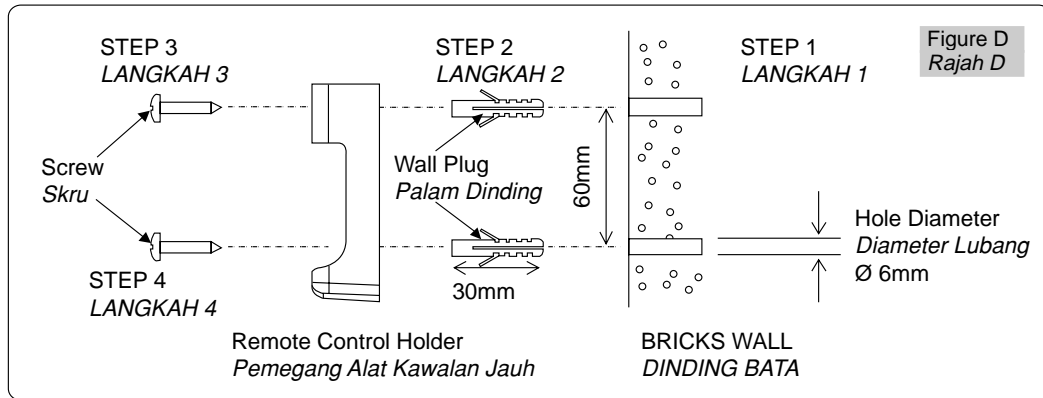

REMOTE CONTROL COVERAGE LINGKUNGAN ALAT KAWALAN JAUH

Figure E
Rajah E

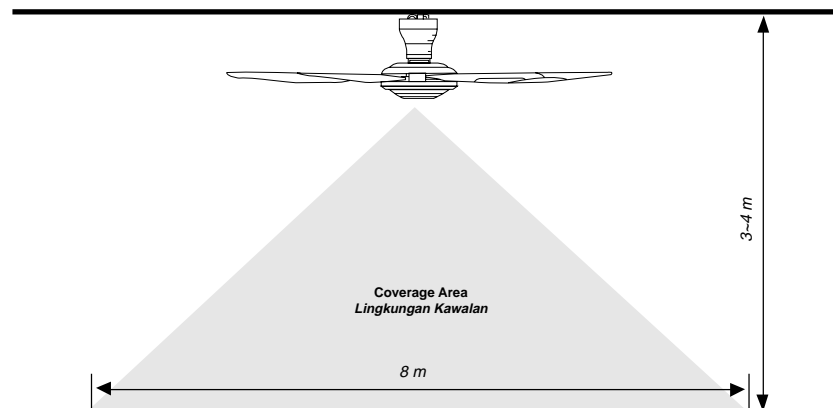

The Figure E shows the best coverage area. The ideal ceiling height is 3~4m. The Remote Control Unit must be pointed to the direction of the fan when in use.

Rajah E menunjukkan lingkungan kawalan yang terbaik. Ketinggian siling untuk pemasangan yang terbaik ialah 3~4m. Unit Alat Kawalan Jauh ini mestilah ditujukan ke arah kipas ketika menggunakannya.

ATTENTION / PERHATIAN

The Power consumption when the operation is turned off by the Remote Control Unit is about 1W.

Penggunaan kuasa apabila operasi dimatikan oleh Unit Alat Kawalan Jauh ialah kira-kira 1W.

It is recommended to switch off wall switch or breaker if ceiling fan is not in use for long period.

This is for zero power consumption purpose.

Adalah digalakkan untuk mematikan suis dinding jika kipas siling tidak digunakan dalam jangka masa yang lama.

Ini adalah untuk mengelakkan sebarang pembaziran kuasa elektrik.

HOW TO USE REMOTE CONTROL UNIT BAGAIMANA MENGGUNAKAN UNIT ALAT KAWALAN JAUH

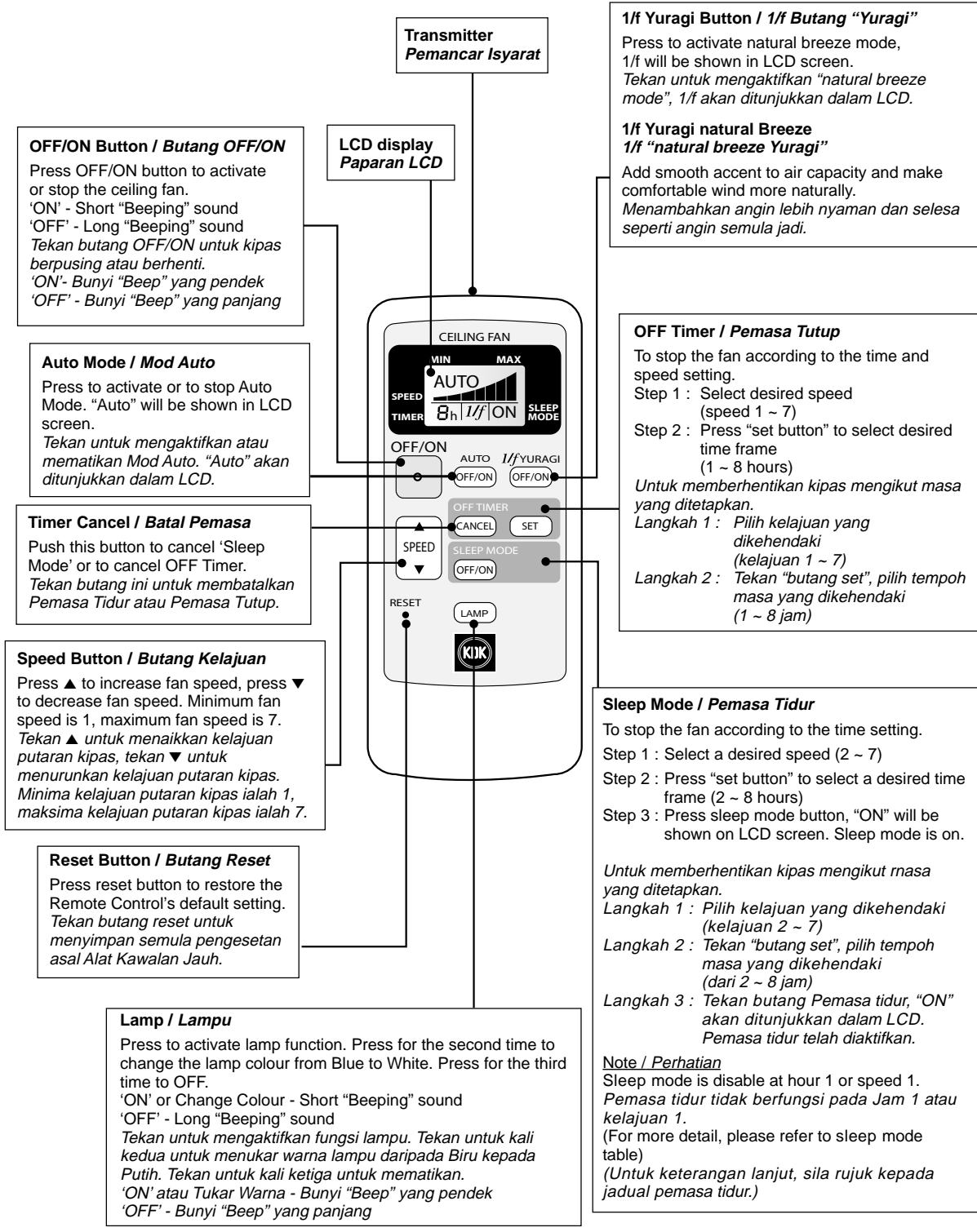

OFF/ON Button / Butang OFF/ON
Press OFF/ON button to activate or stop the ceiling fan.
'ON' - Short "Beeping" sound
'OFF' - Long "Beeping" sound
Tekan butang OFF/ON untuk kipas berpusing atau berhenti.
'ON' - Bunyi "Beep" yang pendek
'OFF' - Bunyi "Beep" yang panjang

Auto Mode / Mod Auto
Press to activate or to stop Auto Mode. "Auto" will be shown in LCD screen.
Tekan untuk mengaktifkan atau mematikan Mod Auto. "Auto" akan ditunjukkan dalam LCD.

Timer Cancel / Batal Pemasa
Push this button to cancel 'Sleep Mode' or to cancel OFF Timer.
Tekan butang ini untuk membatalkan Pemasa Tidur atau Pemasa Tutup.

Speed Button / Butang Kelajuan
Press ▲ to increase fan speed, press ▼ to decrease fan speed. Minimum fan speed is 1, maximum fan speed is 7.
Tekan ▲ untuk menaikkan kelajuan putaran kipas, tekan ▼ untuk menurunkan kelajuan putaran kipas.
Minima kelajuan putaran kipas ialah 1, maksima kelajuan putaran kipas ialah 7.

Reset Button / Butang Reset
Press reset button to restore the Remote Control's default setting.
Tekan butang reset untuk menyimpan semula pengesetan asal Alat Kawalan Jauh.

Lamp / Lampu
Press to activate lamp function. Press for the second time to change the lamp colour from Blue to White. Press for the third time to OFF.
'ON' or Change Colour - Short "Beeping" sound
'OFF' - Long "Beeping" sound
Tekan untuk mengaktifkan fungsi lampu. Tekan untuk kali kedua untuk menukar warna lampu daripada Biru kepada Putih. Tekan untuk kali ketiga untuk mematikan.
'ON' atau Tukar Warna - Bunyi "Beep" yang pendek
'OFF' - Bunyi "Beep" yang panjang

1/f Yuragi Button / 1/f Butang "Yuragi"
Press to activate natural breeze mode, 1/f will be shown in LCD screen.
Tekan untuk mengaktifkan "natural breeze mode", 1/f akan ditunjukkan dalam LCD.

1/f Yuragi natural Breeze
1/f "natural breeze Yuragi"
Add smooth accent to air capacity and make comfortable wind more naturally.
Menambahkan angin lebih nyaman dan selesa seperti angin semula jadi.

OFF Timer / Pemasa Tutup
To stop the fan according to the time and speed setting.
Step 1 : Select desired speed (speed 1 ~ 7)
Step 2 : Press "set button" to select desired time frame (1 ~ 8 hours)
Untuk memberhentikan kipas mengikut masa yang ditetapkan.
Langkah 1 : Pilih kelajuan yang dikehendaki (kelajuan 1 ~ 7)
Langkah 2 : Tekan "butang set", pilih tempoh masa yang dikehendaki (1 ~ 8 jam)

Sleep Mode / Pemasa Tidur
To stop the fan according to the time setting.
Step 1 : Select a desired speed (2 ~ 7)
Step 2 : Press "set button" to select a desired time frame (2 ~ 8 hours)
Step 3 : Press sleep mode button, "ON" will be shown on LCD screen. Sleep mode is on.
Untuk memberhentikan kipas mengikut masa yang ditetapkan.
Langkah 1 : Pilih kelajuan yang dikehendaki (kelajuan 2 ~ 7)
Langkah 2 : Tekan "butang set", pilih tempoh masa yang dikehendaki (dari 2 ~ 8 jam)
Langkah 3 : Tekan butang Pemasa tidur, "ON" akan ditunjukkan dalam LCD. Pemasa tidur telah diaktifkan.

Note / Perhatian
Sleep mode is disable at hour 1 or speed 1.
Pemasa tidur tidak berfungsi pada Jam 1 atau kelajuan 1.
(For more detail, please refer to sleep mode table)
(Untuk keterangan lanjut, sila rujuk kepada jadual pemasa tidur.)

LCD DISPLAY PAPARAN LCD

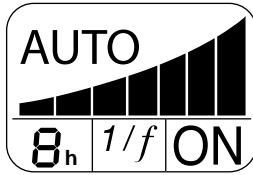

LCD full display
Paparannya LCD

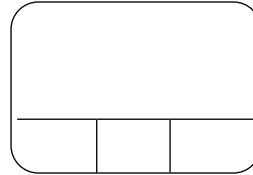

LCD display is OFF
Paparannya LCD dipadamkan

Figure above shows that LCD Display is in off condition when OFF/ON button on Remote Control Unit is pressed.
Gambar rajah di atas menunjukkan paparan LCD dalam keadaan "off" apabila butang OFF /ON pada Unit Alat Kawalan Jauh ditekan.

Speed Display / Paparan Kelajuan

Figure below show different speed on LCD Display
Gambar rajah di bawah menunjukkan kelajuan yang berlainan dalam paparan LCD

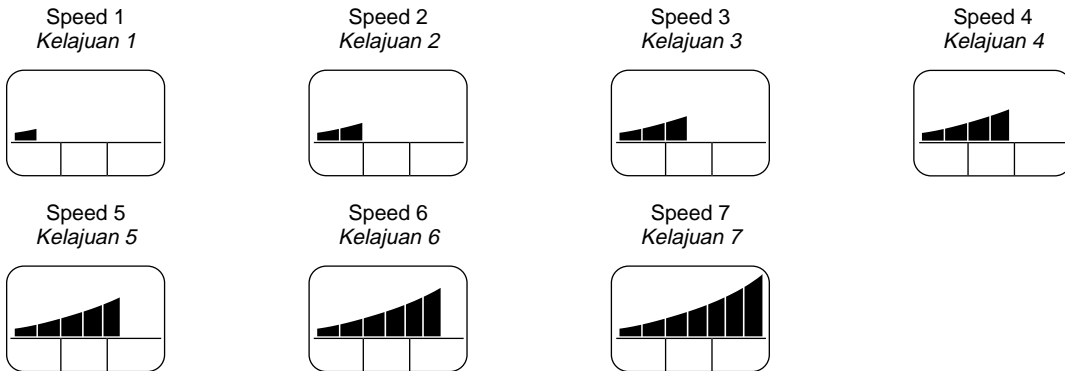

Timer Display / Paparan Pemasa

1 hours 1 jam 1h	2 hours 2 jam 2h	3 hours 3 jam 3h	4 hours 4 jam 4h	5 hours 5 jam 5h
6 hours 6 jam 6h	7 hours 7 jam 7h	8 hours 8 jam 8h		

OFF TIMER / PEMASA TUTUP

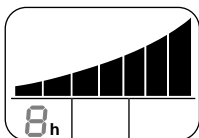

Timer off is on
Pemasa tutup telah diaktifkan

SLEEP MODE / PEMASA TIDUR

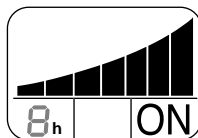

Sleep mode is on
Pemasa tidur telah diaktifkan

1/f YURAGI / "1/f YURAGI"

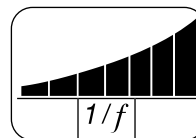

Yuragi is on
Yuragi telah diaktifkan

AUTO MODE / MOD AUTO

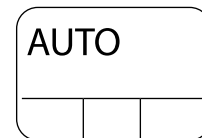

Auto Mode is on
Mod Auto telah diaktifkan

OFF TIMER / PEMASA TUTUP

For off timer function, the timer will gradually count down from hour to hour until OFF.
 During this timer count down, speed will remain the same till the ceiling fan is OFF.
 Untuk pemasa tutup, pemasa akan turun dari jam ke jam sehingga kipas tutup.
 Apabila kiraan pemasa tutup, kelajuan akan tetap sehingga kipas siling tutup.

SLEEP MODE / PEMASA TIDUR

For sleep mode, fan speed and timer will gradually goes down until the fan is off.
 Untuk pemasa tidur, kelajuan kipas dan pemasa akan turun dari masa ke masa sehingga kipas tutup.

As an example, refer to highlighted row in the table below by using speed 7 and timer set to 8 hours.
 Sebagai contoh, rujuk kepada barisan yang bertanda di dalam jadual di bawah dengan menggunakan kelajuan 7 dan tetapan pemasa 8 jam.

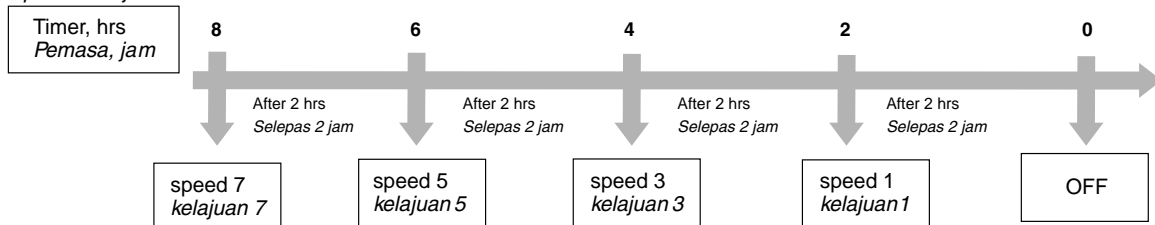

For other timer option, please refer to the table below.
 Untuk pilihan pemasa yang lain, sila rujuk kepada jadual di bawah.

SLEEP MODE TABLE / JADUAL PEMASA TIDUR

Timer / Pemasa	8hrs / jam	7hrs / jam	6hrs / jam	5hrs / jam	4hrs / jam	3hrs / jam	2hrs / jam	1hr / jam	0hr / jam
Speed 7 Kelajuan 7	7	→	5	→	3	→	1	→	OFF
	-	7	→	5	→	3	→	1	OFF
	-	-	7	→	5	→	3	→	OFF
	-	-	-	7	→	5	→	3	OFF
	-	-	-	-	7	→	5	→	OFF
	-	-	-	-	-	7	→	5	OFF
Speed 6 Kelajuan 6	6	→	4	→	2	→	1	→	OFF
	-	6	→	4	→	2	→	1	OFF
	-	-	6	→	4	→	2	→	OFF
	-	-	-	6	→	4	→	2	OFF
	-	-	-	-	6	→	4	→	OFF
	-	-	-	-	-	6	→	4	OFF
Speed 5 Kelajuan 5	5	→	3	→	1	→	1	→	OFF
	-	5	→	3	→	1	→	1	OFF
	-	-	5	→	3	→	1	→	OFF
	-	-	-	5	→	3	→	1	OFF
	-	-	-	-	5	→	3	→	OFF
	-	-	-	-	-	5	→	3	OFF
Speed 4 Kelajuan 4	4	→	2	→	1	→	1	→	OFF
	-	4	→	2	→	1	→	1	OFF
	-	-	4	→	2	→	1	→	OFF
	-	-	-	4	→	2	→	1	OFF
	-	-	-	-	4	→	2	→	OFF
	-	-	-	-	-	4	→	2	OFF
Speed 3 Kelajuan 3	3	→	1	→	1	→	1	→	OFF
	-	3	→	1	→	1	→	1	OFF
	-	-	3	→	1	→	1	→	OFF
	-	-	-	3	→	1	→	1	OFF
	-	-	-	-	3	→	1	→	OFF
	-	-	-	-	-	3	→	1	OFF
Speed 2 Kelajuan 2	2	→	1	→	1	→	1	→	OFF
	-	2	→	1	→	1	→	1	OFF
	-	-	2	→	1	→	1	→	OFF
	-	-	-	2	→	1	→	1	OFF
	-	-	-	-	2	→	1	→	OFF
	-	-	-	-	-	2	→	1	OFF

Note Sleep mode function will be disabled at speed 1 and 1 hour setting.
Perhatian Pemasa tidur tidak berfungsi pada kelajuan 1 dan pemasa 1 jam.

1/f YURAGI / 1/f YURAGI

What is 1/f YURAGI?

Apakah 1/f YURAGI?

- It is studied that people eventually get tired of some constant stimulations.
Kajian menunjukkan kebiasaannya manusia berasa letih jika diberikan rangsangan yang malar secara berterusan.
- But feel uncomfortable if stimulations change too suddenly.
Tetapi manusia tidak berasa selesa jika rangsangan berubah secara tiba-tiba.
- Yuragi is a right proportion between the above 2 extremes.
Yuragi adalah kadar rangsangan yang baik antara dua keadaan di atas.
- People feel comfort because of natural wind pattern.
Manusia berasa selesa dengan kewujudan tiupan angin yang semula jadi.
1/f Yuragi has a form similar to natural wind pattern.
1/f Yuragi mempunyai persamaan seperti tiupan angin semula jadi.

1/f YURAGI (NATURAL BREEZE) FUNCTION

FUNGSI "1/f YURAGI (NATURAL BREEZE)"

- Add smooth accent to air capacity and make comfortable wind more naturally.
Menambahkan angin lebih nyaman dan selesa seperti angin semula jadi.

How to activate 1/f Yuragi function?

Bagaimana mengaktifkan fungsi "1/f Yuragi"?

To activate 1/f Yuragi function according to speed setting.

Step 1 : Select a desired speed (1 ~ 7).

Step 2 : Press Yuragi button on Remote Control Unit to activate 1/f Yuragi function.

Note

Press Yuragi button again to deactivate 1/f Yuragi function.

Untuk mengaktifkan fungsi "1/f Yuragi" mengikut kelajuan yang ditetapkan.

Langkah 1 : Pilih kelajuan yang dikehendaki (1 ~ 7).

Langkah 2 : Tekan butang "Yuragi" pada Unit Alat Kawalan Jauh untuk mengaktifkan fungsi "1/f Yuragi".

Perhatian

Tekan butang "Yuragi" sekali lagi untuk mematikan fungsi "1/f Yuragi".

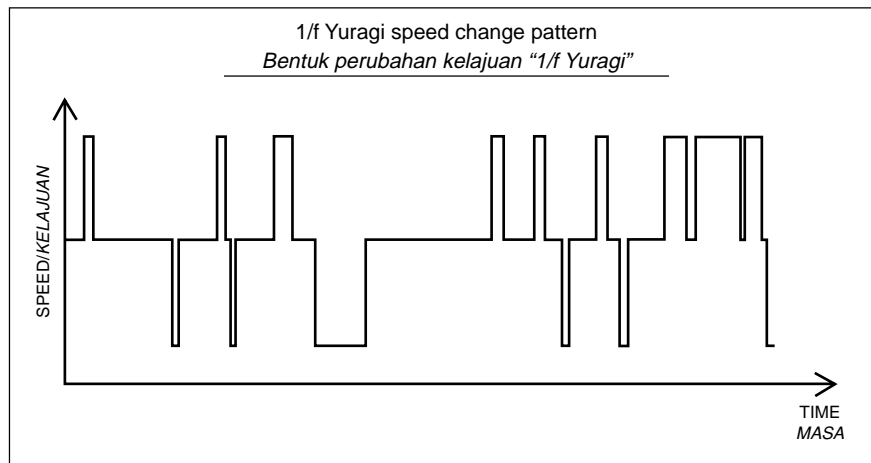

This pattern is an example for 1/f Yuragi setting at speed 4.

Bentuk ini menunjukkan contoh penetapan "1/f Yuragi" ketika dalam kelajuan 4.

Note

1/f Yuragi function does exist for speed 1 but less noticeable compared to higher speed (speed 4 and above).

Perhatian

Fungsi "1/f Yuragi" terdapat pada kelajuan 1 tetapi kurang dapat dirasa berbanding pada kelajuan yang lebih tinggi (kelajuan 4 dan ke atas).

AUTO MODE / MOD AUTO

What is Auto Mode?

Apakah Mod Auto?

- Auto Mode function is to control suitable air velocity to human.
Fungsi Mod Auto adalah untuk mengawal kelajuan angin yang sesuai untuk manusia.
- It will function based on changing of room temperature.
la akan berfungsi berdasarkan perubahan suhu bilik.
- Air velocity will increase when room in high temperature and reduce when room in low temperature.
Kelajuan angin akan bertambah apabila suhu bilik tinggi dan berkurang apabila suhu bilik rendah.

Sensor position
Kedudukan sensor

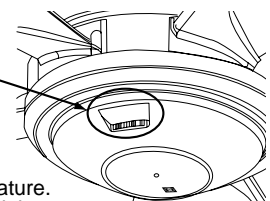

Note
Perhatian

- The room temperature varies at different location in a room.
Suhu bilik berlainan pada tempat yang berbeza dalam sebuah bilik.
- Auto Mode sensor only detects the room temperature around the sensor position.
Sensor Mod Auto hanya mengesan suhu bilik di sekeliling kedudukan sensor.

How to active Auto Mode function?

Bagaimana mengaktifkan fungsi Mod Auto?

To activate Auto Mode function according to speed setting.

Step 1 : Push ON/OFF button to operate the ceiling fan, then select the speed. Selected speed will be the Auto Mode initial speed.

Step 2 : Press the Auto button on Remote Control Unit to activate Auto Mode function.

Note

- Speed cannot be changed during Auto Mode activated. Remote Control LCD will appear "Auto" during the operation of Auto Mode function.
- Press again Auto button to deactivate Auto Mode function. Fan speed will return to initial speed as setting at Step 1.
- Sleep Mode cannot be activated during the operation of Auto Mode function.

Untuk mengaktifkan fungsi Mod Auto mengikut kelajuan yang ditetapkan.

Langkah 1 : Tekan butang ON/OFF untuk kipas beroperasi, kemudian pilih kelajuan. Kelajuan yang dipilih akan menjadi kelajuan asal Mod Auto.

Langkah 2 : Tekan butang Auto pada Unit Alat Kawalan Jauh untuk mengaktifkan fungsi Mod Auto.

Perhatian

- Kelajuan tidak boleh diubah ketika Mod Auto diaktifkan. LCD pada Alat Kawalan Jauh akan memaparkan "Auto" ketika fungsi Mod Auto sedang beroperasi.
- Tekan butang Auto sekali lagi untuk mematikan fungsi Mod Auto. Kelajuan kipas akan kembali pada kelajuan asal seperti yang dipilih pada Langkah 1.
- Pemasar Tidur tidak boleh diaktifkan ketika fungsi Mod Auto sedang beroperasi.

Speed will change for Auto Mode function according to the below table:

Kelajuan akan berubah untuk fungsi Mod Auto berpandukan jadual di bawah:

Room Temperature Suhu Bilik		Speed Change Perubahan Kelajuan
Range Lingkungan	Variation Perubahan	
Above 29°C 29°C ke atas	Approximately +1°C / Lebih kurang +1°C	2 speed up / 2 kelajuan naik
	Approximately -1°C / Lebih kurang -1°C	2 speed down / 2 kelajuan turun
29°C ~ 23°C 29°C ~ 23°C	Approximately +1°C / Lebih kurang +1°C	1 speed up / 1 kelajuan naik
	Approximately -1°C / Lebih kurang -1°C	1 speed down / 1 kelajuan turun
Below 23°C 23°C ke bawah	Approximately +1°C / Lebih kurang +1°C	Speed does not change
	Approximately -1°C / Lebih kurang -1°C	Kelajuan tidak berubah

Note

Perhatian

Controlling of speed change for Auto Mode function is between Speed 1 ~ Speed 7.

Kawalan perubahan kelajuan untuk fungsi Mod Auto adalah antara Kelajuan 1~ Kelajuan 7.

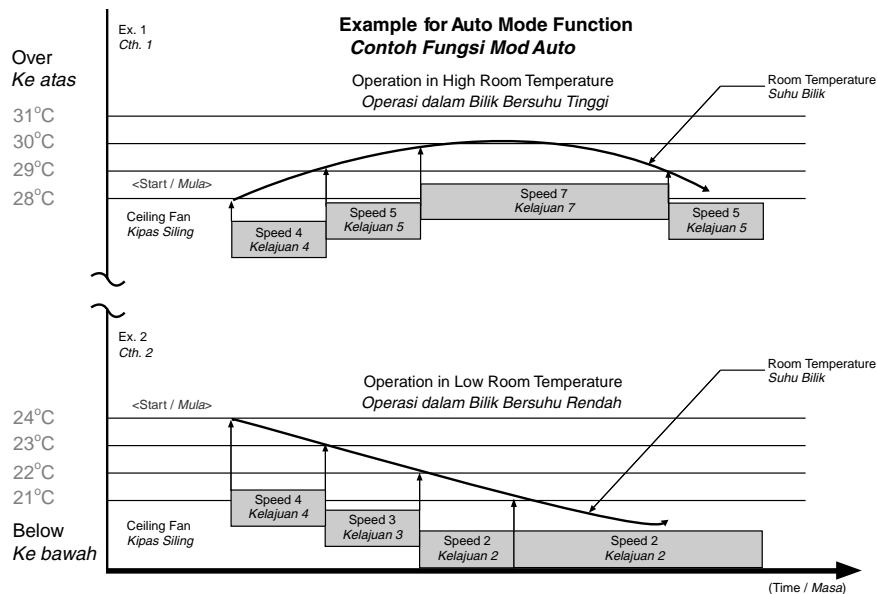

GUIDE TO BETTER MAINTENANCE PANDUAN UNTUK PENYELENGGARAAN YANG LEBIH BAIK

1. Check the fan condition annually. If a problem occurs, stop using the fan. Then refer to service, sales or maintenance shop.
Check points : Loosened Screws, Safety Wire condition, Motor Shaft damage, etc.
Periksa keadaan kipas sekali setahun. Sekiranya timbul masalah, berhenti menggunakan kipas. Kemudian rujuk kepada kedai servis, jualan atau penyelenggaraan.
Periksa: Skru longgar, keadaan Wayar Keselamatan, kerosakan Aci Motor, dan lain-lain.
2. Keep the fan clean. Wipe away dirt with a clean soft cloth, ordinary soap and water. Wipe it again to dry it. Do not use solvents (Gasoline or petroleum).
* Please do not bend the Blade while cleaning.
Kekalkan kebersihan kipas dengan mengelap kotoran dengan menggunakan kain yang bersih dan lembut, sabun biasa dan air. Lapkan sekali lagi untuk mengeringkannya. Jangan gunakan minyak pelincir (Gasolin atau petrol).
* *Jangan bengkokkan Bilah Kipas ketika membersihkannya.*
3. Do not paint the Blades. If damage, order new set of Blades (5 pieces) from service shop or sales shop.
Jangan cat Bilah Kipas. Sekiranya terdapat kerosakan, pesan set Bilah Kipas baru (5 unit) daripada kedai servis atau jualan.
4. When referring to service, sales or maintenance shop, show this instruction to them and maintain correctly.
Apabila merujuk kepada kedai servis, jualan atau penyelenggaraan, tunjukkan arahan ini kepada mereka agar penyelenggaraan yang betul dapat dijalankan.
5. If the product is broken or damage, please dismantle the product or replace with the new product. This is to avoid the ceiling fan drops.
Jika produk pecah atau rosak, sila buka produk atau gantikan dengan produk yang baru. Ini adalah untuk mengelakkan kipas siling terjatuh.

SPECIFICATIONS SPESIFIKASI

POWER INPUT/BEKALAN KUASA	240VAC / 50Hz				
WATTAGE KUASA (W)	ROTATION PUTARAN (RPM)		AIR VELOCITY KELAJUAN ANGIN	AIR DELIVERY SEBARAN ANGIN	NET WEIGHT BERAT BERSIH
95	LOW RENDAH	HIGH TINGGI	m/min	m ³ /min	kg
	95	200	210	245	8.0

WIRING DIAGRAM GAMBAR RAJAH PENDAWAIAN

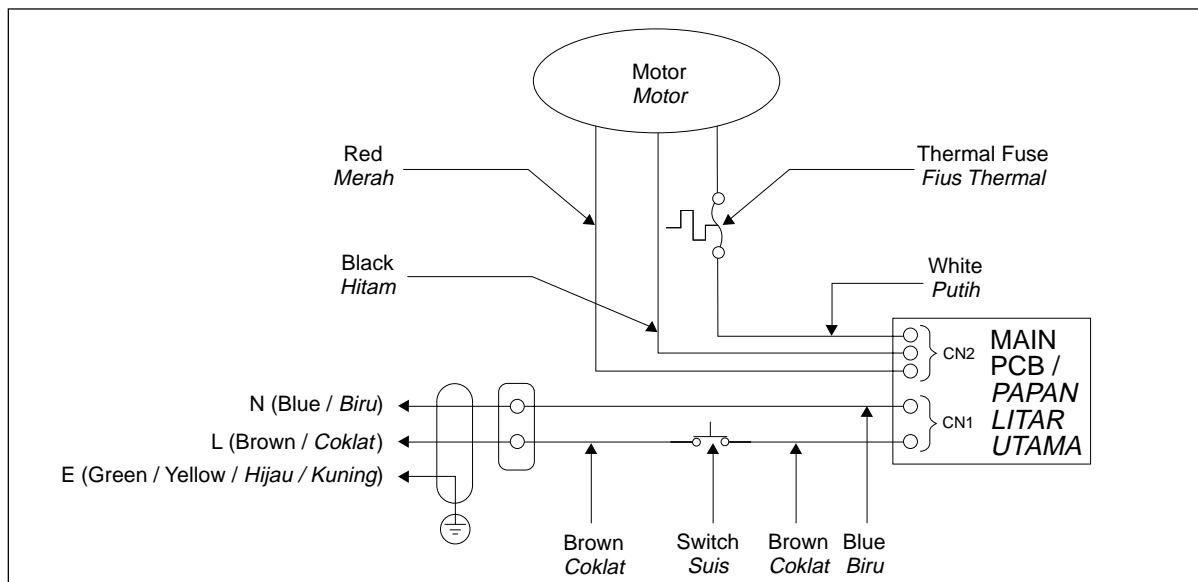

Manufactured for:-

KDK FANS (M) SDN. BHD. (568849 X)

15, Jalan Tandang (3rd Floor),
46050 Petaling Jaya, Selangor Darul Ehsan.

Made in Malaysia

K15Z98001ZM

Printed in Malaysia